

Avis

Un professionnel agréé est nécessaire pour déployer le dispositif. Le lacet s'utilise :

- Effectuer des inspections de routine pour détecter les Signes d'usure ou de dommages.
- Examinez les zones de forte usure pour détecter les fibres cassées.
- Si un nombre important de fibres sont endommagées, Le lacet doit être remplacé.
- Remplacer Le lacet de manière proactive tous les six mois.
- Une défaillance du lacet peut entraîner la perte de la suspension.
- Maintenir une distance de sécurité entre Le lacet, les bords tranchants et les flammes exposées.

Utiliser un frein filet de force moyenne pour fixer l'insert fileté à la gaine. Fixer le snap à l'insert fileté avant de tendre le système. **Limite de poids** 220lbs/100kg. Des instructions dans d'autres langues sont disponibles sur le site clickmedical.co/instructions



GARANTIE

Clients américains :
Contact www.clickmedical.co/terms/#warranty
Help@ClickMedical.co
Tel: +1-970-670-7012
Clients internationaux :
Merci de contacter votre distributeur local.

Pour plus de ressources, visitez : clickmedical.co/knowledge-base

UK REP	MDSS-UK RP LIMITED, 6 Wilmslow Road Rusholme, M14 5TP Manchester Royaume-Uni
CH REP	MDSS CH GmbH, Laurenzenvorstadt 61 5000 Aarau, Suisse
MD	MDSS GmbH, Schiffgraben 41, 30175 Hannover, Allemagne
EC REP	Click Medical, LLC, 1205 Hilltop Parkway, W101 Steamboat Springs, CO 80487, USA +1-970-670-7012

Les produits Click Medical sont protégés par des brevets. Cliquez ici pour consulter l'inventaire complet des brevets : clickmedical.co/patents

Instructions de fabrication détaillées : Laminage en une étape

1 Appliquer le support de laminage et le boîtier distal sur le modèle.

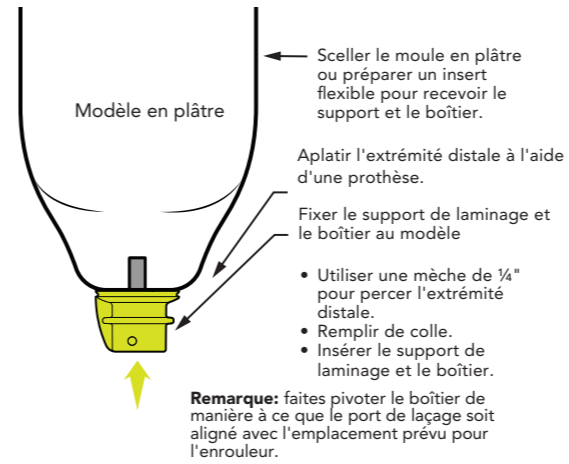

2 Appliquer le sac PVA.

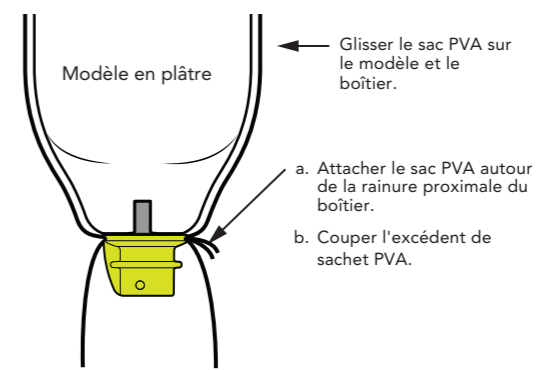

3 La mise en place des matériaux.

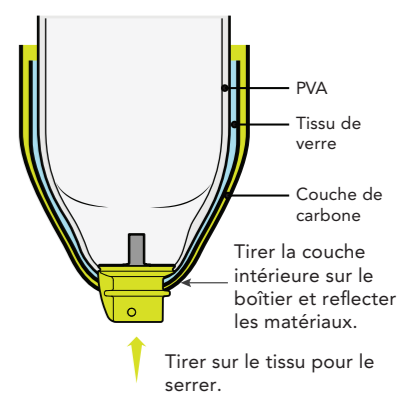

4 Ajouter la stratification du matériau et installer le tube.

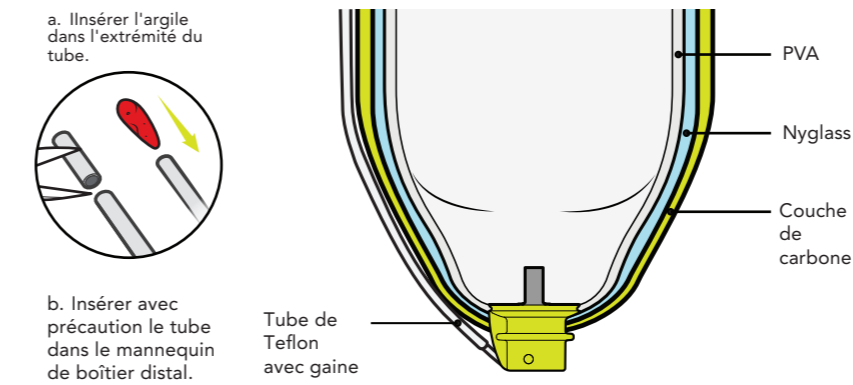

5 Positionner le tube sur le côté de l'emboîture.

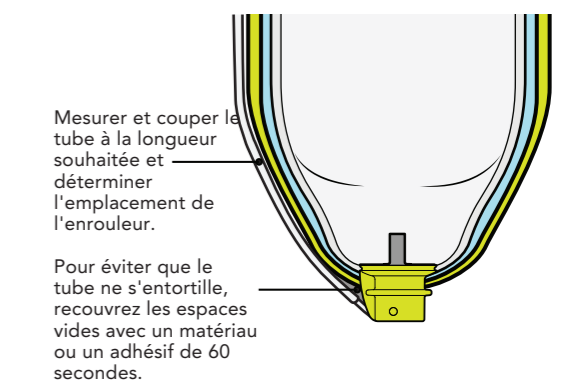

6 Placer le collier de laminage et le tube de raccordement.

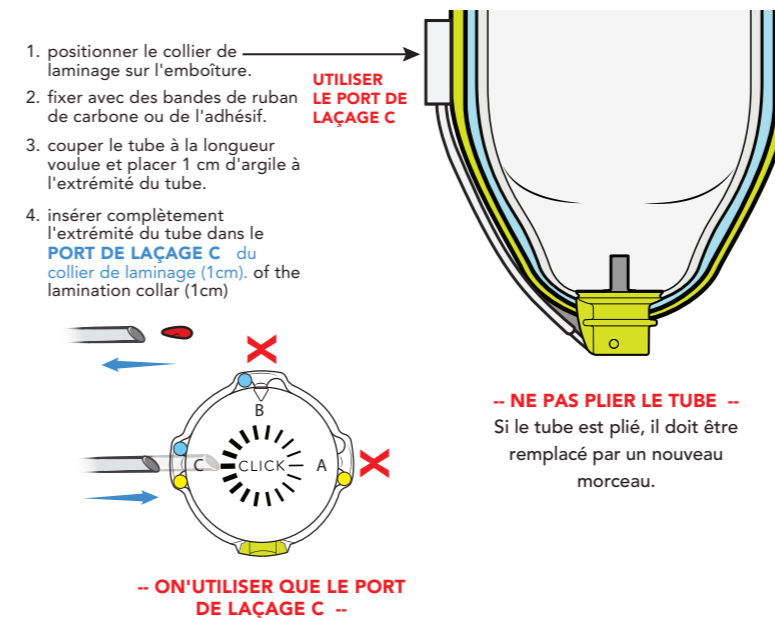

7 Couche extérieure en stratifié.

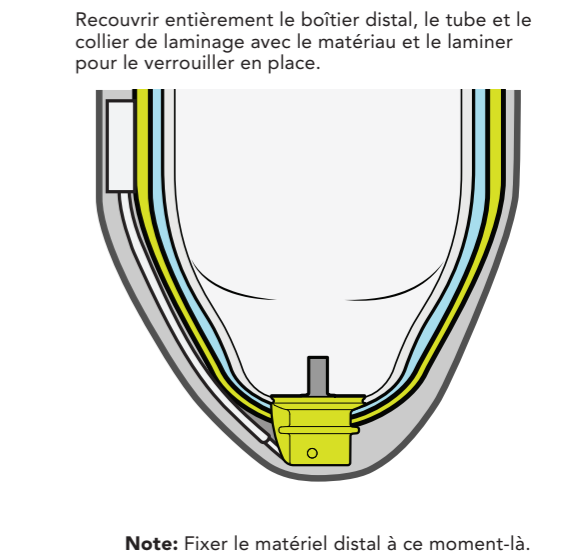

Visitez le site www.clickacademy.co pour une formation vidéo sur l'ajustabilité par clic et le fonctionnement de RevoLock.

Contenu de la lanière RevoLock® V3 avec BOA® Dial

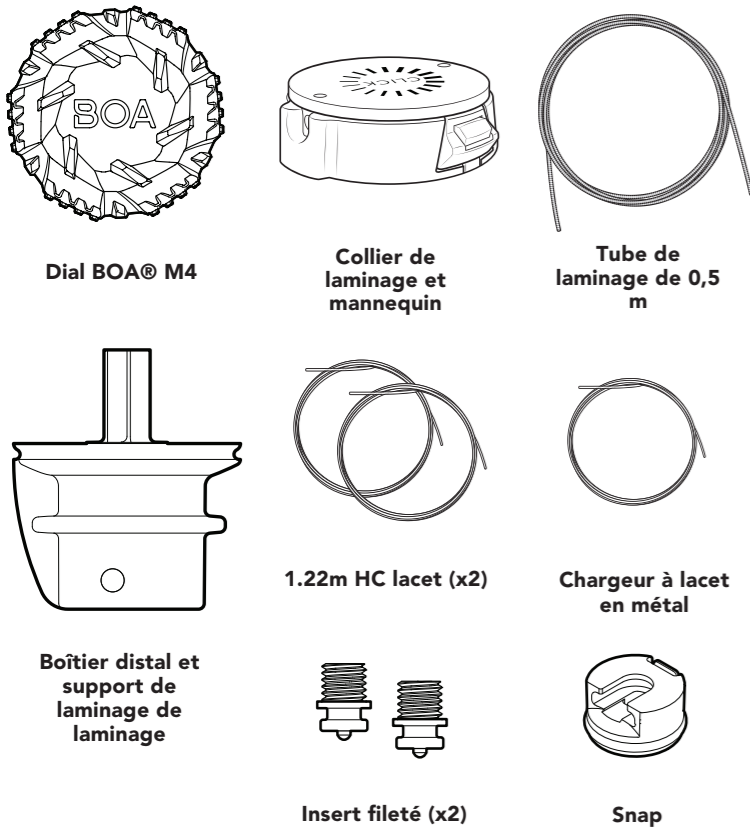

Aperçu de la fabrication :

1. fixer le support de laminage et le boîtier sur le modèle. Secure lamination post and housing to model.
2. appliquer le sac PVA et l'attacher au boîtier.
3. appliquer le laminage des matériaux.
4. placer le tube et le collier de laminage à l'endroit souhaité.
5. appliquer des couches de tissu extérieur.
6. effectuer le laminage.
7. Poncer pour exposer le collier de laminage et retirer le mannequin.
8. Retirer le modèle.
9. Attacher l'emboîture.
10. Attachez le lacet à la fois au Snap et au Dial BOA®.
11. Installer le Dial BOA® dans le collier de laminage.
12. Fixer l'insert fileté à la gaine.
13. Tester le fonctionnement.

Inscrivez-vous à ClickAcademy.co pour obtenir des informations supplémentaires sur la fabrication de RevoLock.

Veuillez consulter la fiche technique sur le site clickmedical.co/mds

Instructions détaillées de fabrication (suite) :

8 Après le laminage, poncer pour exposer le collier de laminage.

Préparer le collier :

- poncer et retirer le mannequin en silicone.
- Après avoir retiré la silicone, continuer à poncer jusqu'à ce que la partie supérieure du collier soit au même niveau.
- coupez l'extrémité du tube et éliminez les débris.

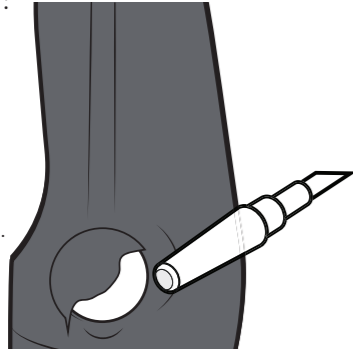

9 Retirer le modèle et le support de laminage.

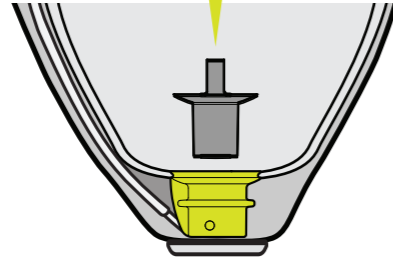

Remarque : il faut enlever le mannequin en silicone pour permettre à l'air de circuler dans le tube lors du retrait du support de laminage.

10 Lacey l'appareil..

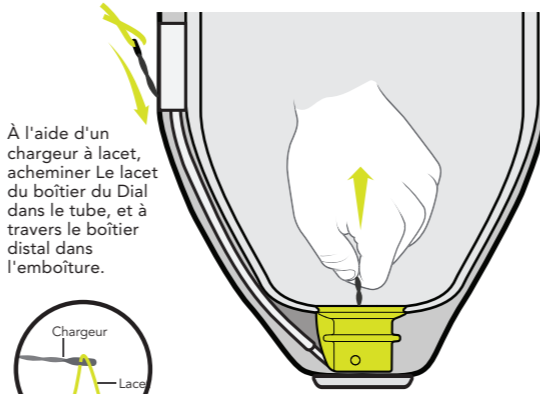

À l'aide d'un chargeur à lacet, acheminer Le lacet du boîtier du Dial dans le tube, et à travers le boîtier distal dans l'emboîture.

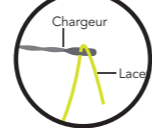

Conseil de pro : Placer un petit coude à l'extrémité du chargeur pour lacet afin de faire dévier le chargeur dans la cavité de l'emboîture.

11 Lacey le Dial. the dial.

a. Ready the dial for lacing.

1 S'assurer que le Dial est enclenché en le poussant vers le bas.

2 Retourner le Dial et s'assurer que le repère vert est aligné avec la flèche. Si ce n'est pas le cas, tenez la base et tournez le Dial jusqu'à ce que le repère vert soit aligné.

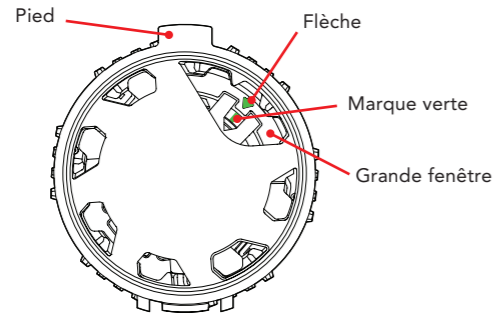

b. Localiser les ports de laçage

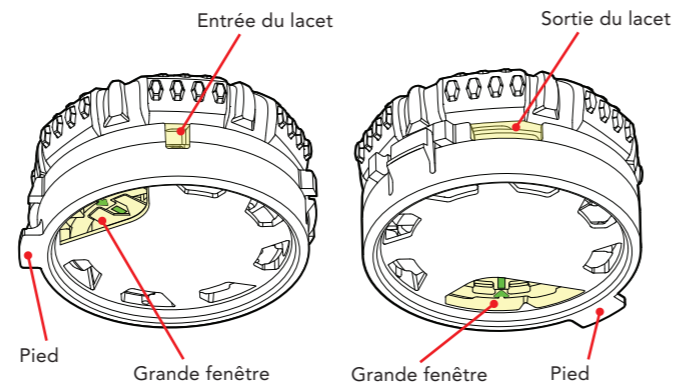

c. Insérer le lacet par le port d'entrée et par le port de sortie du lacet sur le côté opposé de l'enrouleur.

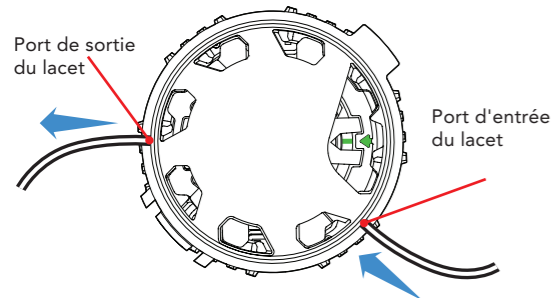

e. Tirez sur la boucle de l'enrouleur jusqu'à ce que le nœud soit en place.

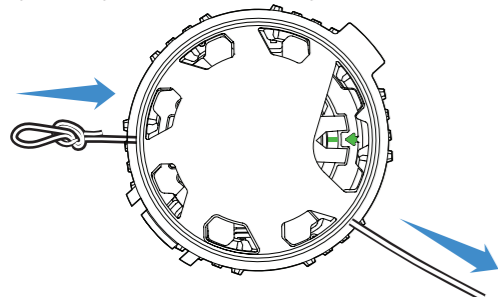

d. Nouez le lacet avec un nœud plat.

1 Faire une boucle.

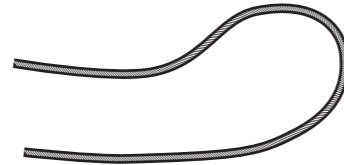

2 Faites un nœud plat avec la boucle.

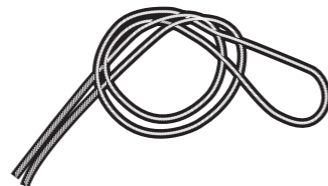

3 Tirer sur le nœud pour le serrer. La boucle du nœud doit être d'environ 1 cm.

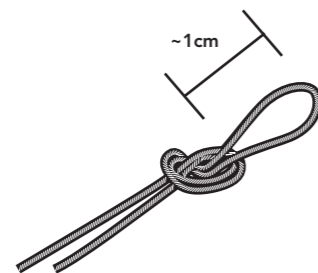

4 Couper la queue.

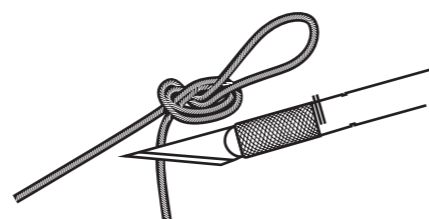

12 Installer le BOA® Dial.

a. Insérer le pied du Dial dans le collier.

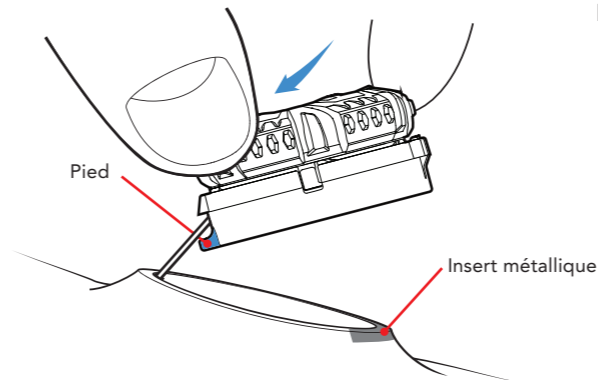

b. Enfoncez le Dial fermement dans le collier (un "CLIC" se fait entendre lorsque le Dial est bien fixé).

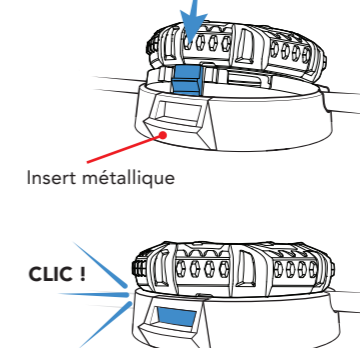

13 Déterminer la longueur du lacet.

Déterminer la quantité de lacet nécessaire pour sortir de l'emboîture et se fixer à la gaine et à l'insert fileté.

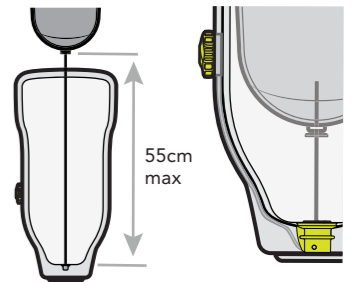

Remarque la longueur maximale du lacet ne doit pas dépasser 55 cm.

14 Fixez le snap.

À l'aide d'un chargeur à lacet, insérez Le lacet et faites un nœud de pêcheur simple. Brûlez légèrement l'extrémité du nœud pour éviter qu'il ne glisse.

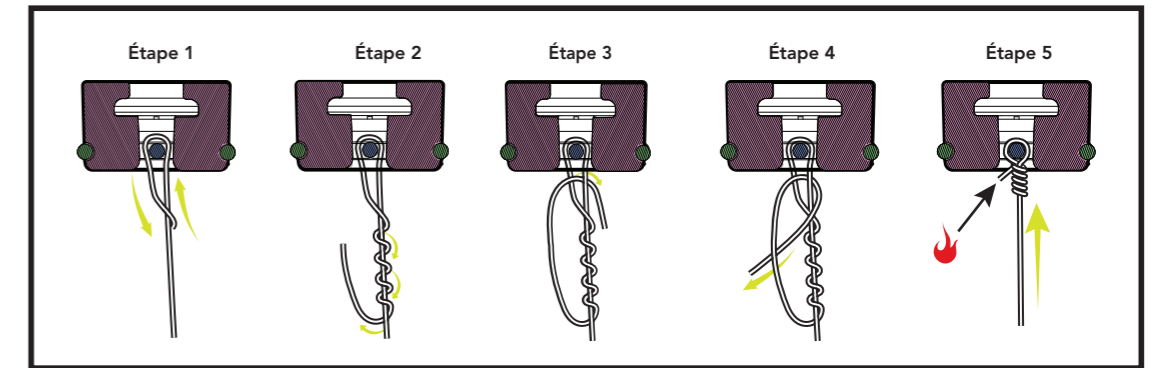

15 Test de fonctionnement.

- Fixer l'insert fileté à la gaine.
- Fixer l'insert fileté au snap.
- Tourner le Dial dans le sens des aiguilles d'une montre pour prendre Le lacet.
- Tirez le Dial pour libérer le lacet.
- Retirer la gaine et le lacet de l'emboîture.
- Enfoncer le Dial et le tourner dans le sens des aiguilles d'une montre pour reprendre Le lacet.

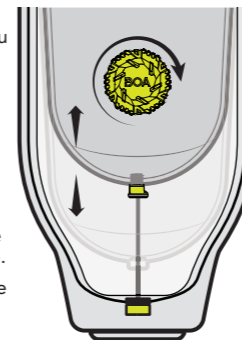

Conseil de pro : Assurez-vous que le lacet se détache facilement et sans à-coups. Si ce n'est pas le cas, retirez le Dial du collier, vérifiez qu'il n'y a pas de débris et réinstallez le Dial dans le collier.

Félicitations, vous avez terminé !

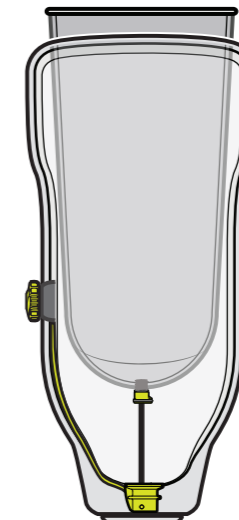

Effectuez des inspections de routine de votre système RevoLock.



Inspecter Le lacet :

- ✓ Vérifier régulièrement l'absence d'usure ou de dommages.
- ✓ Remplacer le lacet à tout signe d'usure.
- ✓ Remplacer le lacet tous les 6 mois.



Ce produit est étanche et submersible. Après avoir utilisé le produit dans de l'eau salée, des sédiments ou de la boue, il est recommandé de le rincer à l'eau douce.