

Visita www.clickacademy.co para ver un importante vídeo formativo sobre Bobinas Click y RevoFit



Avisos

Lo debe instalar un profesional con licencia. El apretarlo de manera excesiva podría comprometer la circulación. El encaje usará:

- Compruebe rutinariamente si hay desgaste o daños.
- Detecte fibras negras rotas alrededor de las áreas de alto desgaste.
- Reemplace el encaje si se rompe una cantidad significativa de fibras negras.
- Sustituya proactivamente el encaje cada 6 meses.
- Mantenga el encaje alejado de llamas abiertas y bordes afilados.

Límite de peso: 300lbs/135kg

Ver instrucciones en otros idiomas: clickmedical.co/instructions

También disponible en un paquete de 10 (RF-200-07-10).

Importante: Si vas a fabricar una férula AFO dinámica de carbono, tienes que pedir el Kit de laminación deslizante antes de fabricarla.
RP-309 "RevoLock Slider Lamination Kit"

GARANTÍA

La manija Click Reel durará toda la vida útil del dispositivo en el que se instale originalmente. Es necesario registrar el Click Reel en el momento de la entrega del dispositivo original. Para registrarse: <https://clickmedical.co/contact-us/cr-registration/>

GARANTÍA

Para obtener información sobre la garantía de todos los productos de Click Medical visite: <https://clickmedical.co/terms/#warranty>

Clientes en EE.UU:

Contacto Help@ClickMedical.co

Tel: +1-970-670-7012

Clientes internacionales:

Por favor póngase en contacto con su distribuidor local.

Los productos de Click Medical están protegidos por patente.

Para ver la lista completa, consulte www.clickmedical.co/patents

Contenido del kit de laminación RevoFit

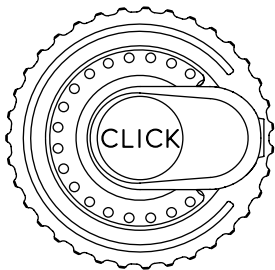

Click Reel

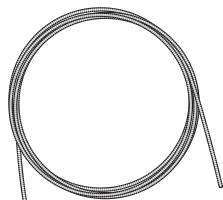

Tubo de laminación de 1,8 m

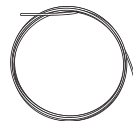

Alimentador de encaje metálico



Collar y chupete de laminación

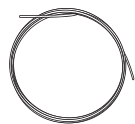

Cordón HD de 2 m



Herramienta del carrete

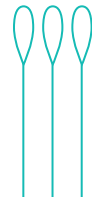

Alimentador de encaje de plástico x 3

Descripción general de la fabricación:

1. Determine el tipo de diseño ajustable: Panel, Brecha, Bisagra. Determine areas of adjustment and location of Click Reel.
2. Determine las áreas de ajuste y ubicación del Click® Reel.
3. Jale el material de inserción flexible sobre el molde.
4. Aplique las capas interiores y complete la primera laminación.
5. Marque las áreas de ajuste y ubicación de Click® Reel en el dispositivo.
6. Pegue los componentes de RevoFit al dispositivo.
7. Aplique las capas exteriores y complete la segunda laminación.
8. Corte las líneas de corte y las áreas de ajuste.
9. Lijado y acabado de los bordes.
10. Aplique material de almohadilla (de hacer paneles).
11. Dispositivo de encaje.
12. 3. Seleccione el Modo Reel: Modo Potencia con los Tapones de Bloqueo Rojos o Modo Desplazamiento sin los Tapones de Bloqueo Rojos.
13. Instale Click® Reel y compruebe su funcionamiento.
14. Entregar al paciente y optimizar el ajuste.

Para obtener sugerencias de materiales y directrices, consulte la hoja de datos del material: clickmedical.co/mds

Determine el tipo de diseño ajustable:

Panel

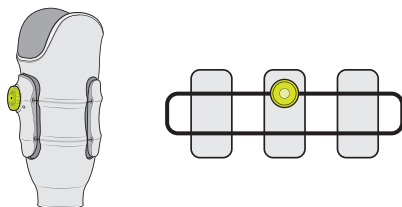

Brecha

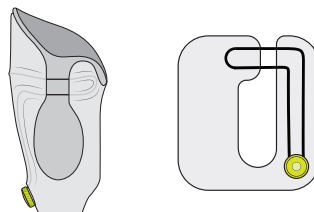

Bisagra

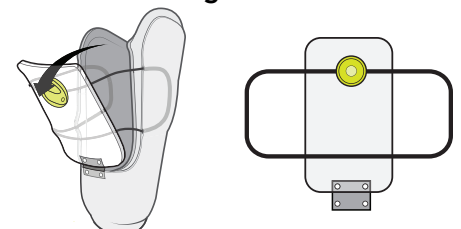

Diseños adicionales: Para obtener más información sobre el diseño de dispositivos RevoFit® ajustables, inscríbese en [Click Academy](https://www.clickacademy.co).

Instrucciones de fabricación detalladas:

⚠ NO EXCEDA 15 INHG DE PRESIÓN DE VACÍO DURANTE LA LAMINACIÓN



1 Jale del material de inserción sobre el molde



2 Primera laminación completa

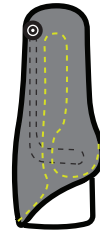

3 Lije la superficie y, después determine las áreas de ajuste, las líneas de corte y la ubicación de Click Reel.

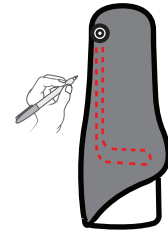

4 Dibuje la ruta del tubo en el dispositivo.

REGLA DE DISEÑO DE PANEL:

- $\frac{1}{4}$ de regla = longitud del panel \div 4. El tubo debe estar a $\frac{1}{4}$ de distancia de los bordes superior/inferior.
- Los tubos deben cruzar los paneles paralelos entre sí.
- El tubo debe cruzar el panel formando un ángulo perpendicular al borde.
- El tubo debe extenderse 1 cm en el marco antes de girarlo.

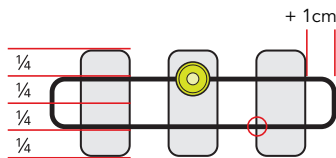

REGLA DE DISEÑO DE BRECHA:

- Los tubos deben cruzar un espacio paralelo entre sí.
- El tubo debe cruzar el espacio en un ángulo perpendicular al borde.
- El tubo debe extenderse recto 1 cm sobre el bastidor antes de girarlo.

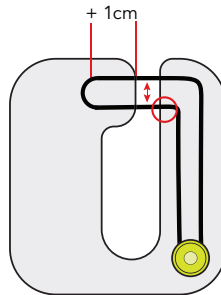

REGLA DE DISEÑO DE BISAGRA:

- Utilice $\frac{1}{4}$ de regla para determinar dónde enrutar los puntos de cierre.
- El tubo debe extenderse 1 cm en el marco antes de girarlo.
- La bisagra debe estar a un nivel diferente (en el plano transversal) que los puntos de cierre.

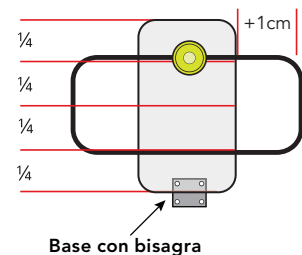

5 Alinee los puertos del tubo con la trayectoria del cordón y pegue el collar de laminación al dispositivo.

Note: Rellene los huecos entre el cuello y el marco del dispositivo.

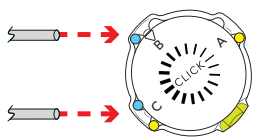

Para trayecto de encaje paralelo: Utilice los puertos azules B y C

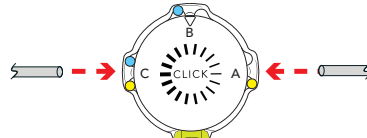

Para trayecto de encaje opuesto: Utilice los puertos amarillos A y C

6 Pegue el tubo al marco del dispositivo.

- Corte el tubo en ángulo, empaque con arcilla e inserte 2 cm en silicona.
- Pegue a lo largo de la trayectoria designada con puntos de superpegamento aproximadamente cada 1 cm. **— NO DOBLE EL TUBO —** Si el tubo se dobla, debe reemplazarlo por una pieza nueva.
- Corte el otro extremo del tubo a la longitud deseada, empaque con arcilla e inserte 1 cm en silicona.

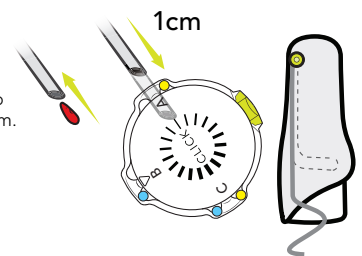

Añade el deslizador en este paso si estás fabricando un AFO dinámico de carbono.

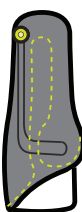

7 Tome fotografías de las líneas de recorte y las áreas de ajuste para futuras referencias.



8 Aplique capas de material exterior y bolsa de PVA, luego comience la segunda laminación. Retire el exceso de resina alrededor del tubo y el cuello.

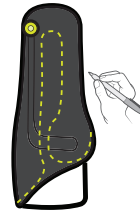

9 Vuelva a dibujar líneas de recorte y áreas de ajuste. Utilice la foto del paso 7 como referencia.

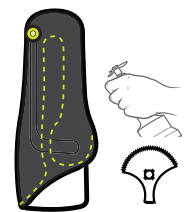

10 Retire la plaquita flexible y corte las líneas de corte. Utilice el extremo pequeño de una hoja de sierra de fundición segmentada para giros cerrados.

Instrucciones de fabricación detalladas (continuación):

11 Bordes de acabado del marco y/o paneles:

- Bordes de arena.
- Despeje los extremos del tubo de los desechos.
- Pula los bordes lisos con papel de lija de grano 1000.

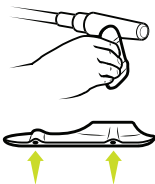

12 Preparación del collar:

- Recorte el material de fibra de vidrio que cubre el collar.
- Recorte los extremos de los tubos y limpie la suciedad.

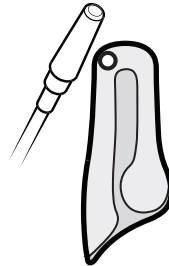

13 Agregue material de almohadilla a paneles de diseños de bisagras.

Para obtener más información sobre la optimización del pad, inscríbese en [Click Academy](#).

Forma de la almohadilla: La forma plana o ligeramente convexa permite una mejor aplicación de la presión.

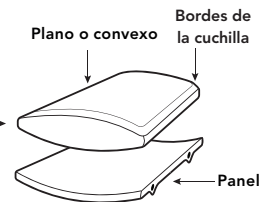

14 Dispositivo de encaje.

Comience en el cuello y utilice el alimentador de encaje para jalar el cordón a través del dispositivo.

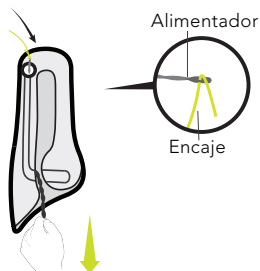

15 Adjunte un cordón al Click Reel.

Paso 1

Asegúrese que el carrete esté listo para ser atado. Ambos tapones de bloqueo deben estar en su lugar. Las **marcas verdes** del carrete deben alinearse con las **marcas verdes** de la arandela. De ser necesario, gire el dial para alinear las **marcas verdes**.

Ajuste la alineación girando el dial

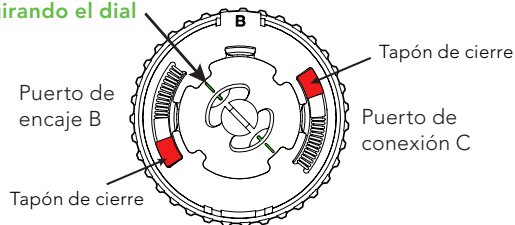

Paso 2

Sustituya el dispositivo. Fije cada cordón a su puerto de encaje correspondiente en el carrete: A, B o C.

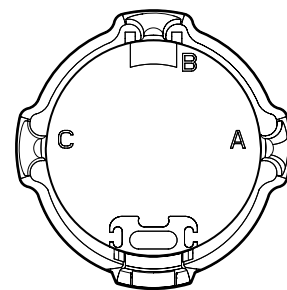

Paso 3:

Encaje el carrete utilizando el alimentador de encaje de plástico.

Consejo profesional:

Pase suavemente el cordón a través de la cavidad para evitar romper el alimentador de encaje de plástico.

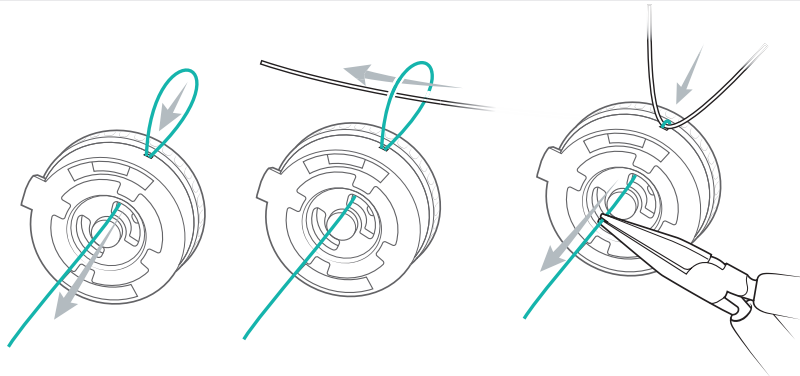

Paso 4

Haga un solo nudo por encima de la cabeza y recorte la cola a unos 5 mm y quema ligeramente el extremo de la cola.

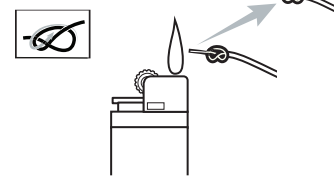

Paso 5

Jale el cordón para anudar el nudo en el bolsillo de encaje más alejado, en el lado opuesto del **marcador verde**.

Introduzca completamente el nudo en la cavidad con un destornillador de punta plana #1:

Marcador verde

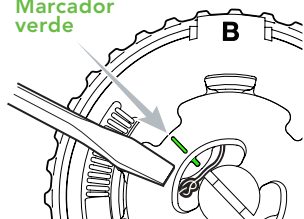

Paso 6

Jale el extremo del cordón libre para quitar el cordón suelto del dispositivo.

Repita el paso 3 para pasar el extremo libre del cordón a través del carrete.

Mide unos 10 cm de encaje.

Repita el paso 4 para hacer un nudo por encima de la mano, recortarlo, quemarlo y asarlo.

Step 7

Decide qué modo de bobina activar:

Para más información sobre los modos de bobina, mira nuestro vídeo aquí: <https://vimeo.com/786989811>

DISEÑOS AJUSTABLES CON Menos de 5 cm de recogida del cordón

75% de Usos

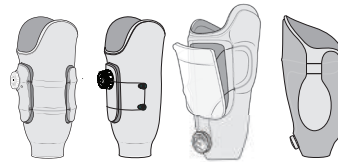

Mantén los tapones de cierre rojo instalados en la bobina.

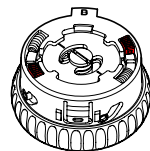

DISEÑOS AJUSTABLES CON Más de 5 cm de cordón

25% de Usos

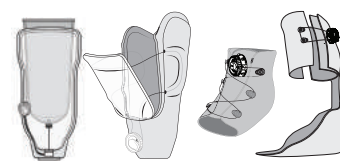

Retira los tapones rojos después de atar la bobina.

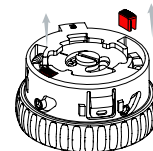

Consejo Profesional: Los fabricantes de la central deben entregar el dispositivo con los Tapones de Bloqueo Rojos instalados en la bobina. Esto permitirá al profesional decidir si desea el Modo Potencia o el Modo Desplazamiento.

16 Instale el Click Reel:

- Inserte el pie del carrete en el vacío en la parte inferior del collar opuesto a la inserción metálica.
- Presione el carrete firmemente en el collarín (debería oír un "CLIC" cuando esté asegurado).

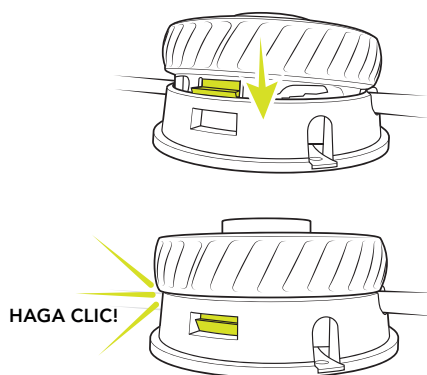
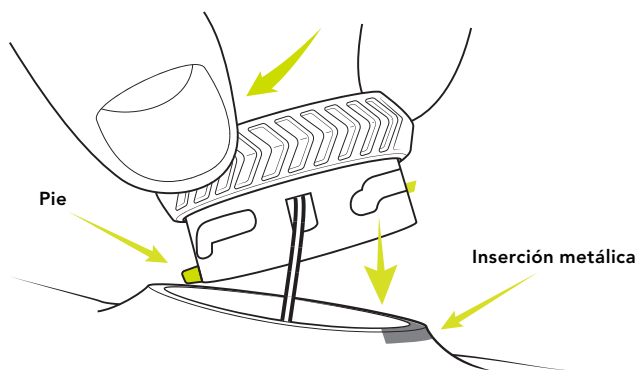

17 Función de prueba.

Realice un ciclo del sistema 3 veces antes de entregarlo para verificar el correcto funcionamiento.

18 Importante.

Como último paso de fabricación, coloque la etiqueta con **las instrucciones de uso para el paciente** en el dial.

Cómo utilizar el Click Reel

15. La bobina puede funcionar tanto en Modo Potencia como en Modo Desplazamiento. Si quieres cambiar de un modo a otro, consulta nuestro video sobre el proceso aquí: <https://vimeo.com/786989811>

16. Cómo hacer funcionar la Bobina Click® en **Modo de Potencia** - Con Tapones de Bloqueo Rojos

- Gira el dial en el sentido de las agujas del reloj para tensar hasta alcanzar la tensión deseada.
- Gira el dial hacia la izquierda para liberar la tensión.
- Realiza microajustes según sea necesario.

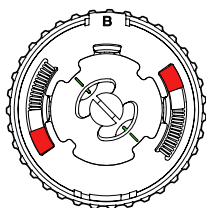

Si la bobina siempre hace clic al girarla, está en Modo Potencia

Cómo hacer funcionar la Bobina Click® en **Modo Desplazamiento** - Sin Tapones de Bloqueo Rojos

- Gira la bobina en el sentido de las agujas del reloj para recoger rápidamente el cordón.
- Continúa girando el dial. Pasará automáticamente de "silencioso" a "clic".
- Realiza microajustes girando hacia delante o hacia atrás.
- Para liberar completamente el cordón, desenrolla en sentido antihorario hasta que deje de hacer "clic". El cordón se soltará entonces libremente de la bobina.



La bobina funcionará de forma silenciosa mientras recoge el cordón.



Una vez que haga clic, la bobina mantendrá la tensión del cordón y lo enrollará a mayor potencia.

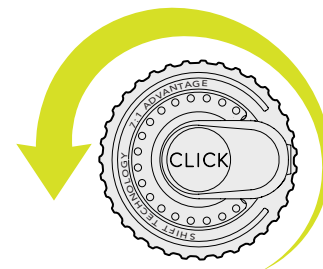

Al entregar el dispositivo con la presencia del paciente, escanee las instrucciones de uso en la etiqueta. Revise con su paciente cómo usar el Click Reel y cómo cuidar y mantener su sistema RevoFit.

Inspeccione periódicamente su sistema.



Inspeccionar encaje:

- ✓ Compruebe rutinariamente si hay desgaste o daños
- ✓ Sustituya ante cualquier signo de desgaste
- ✓ Sustituya el encaje cada 6 meses



Este producto es impermeable y sumergible. Enjuague con agua dulce después de usarlo en agua salada, arena o barro.

UK REP

MDSS-UK RP LIMITED, 6 Wilmslow Road
Rusholme, M14 5TP Manchester
United Kingdom

CH REP

MDSS CH GmbH, Laurenzenvorstadt 61
5000 Aarau, Switzerland

MD

MDSS GmbH, Schiffgraben 41
30175 Hannover, Germany

EC REP



Click Medical, LLC, 1205 Hilltop Parkway, W101
Steamboat Springs, CO 80487, USA +1-970-670-7012