

Visitez www.clickacademy.co pour une formation vidéo importante sur les Click Reels et RevoFit.



Avis

Doit être installé par un professionnel agréé.
Un serrage excessif pourrait compromettre la circulation. Le lacet s'use:

- Vérifiez régulièrement l'absence d'usure ou de dommages.
- Recherchez les fibres cassées autour des zones de forte usure.
- Remplacez le lacet si une quantité importante de fibres est cassée.
- Remplacez proactivement les lacets tous les 6 mois.
- Gardez le lacet loin des flammes nues et des bords tranchants.

Limite de poids: 300lbs/135kg

Voir les instructions dans d'autres langues: clickmedical.co/instructions

Également disponible dans un pack de 10 fabricants (RF-200-07-10).

Important: Si vous fabriquez une orthèse AFO dynamique en carbone, vous devez commander le kit de Lamination des Slider avant la fabrication.

RP-309 "RevoLock Slider Lamination Kit"

GARANTIE

Le Click Reel est garanti pour la durée de vie de l'appareil dans lequel il est installé à l'origine. L'enregistrement du Click Reel est requis au moment de la livraison du dispositif original. Pour s'enregistrer: <https://clickmedical.co/contact-us/cr-registration/>

GARANTIE

Pour obtenir des informations sur la garantie de tous les produits de Click Medical:
<https://clickmedical.co/terms/#warranty>

Clients américains:

Contact Help@ClickMedical.co

Tel: +1-970-670-7012

Clients internationaux:

Veillez contacter votre distributeur local

Les produits de Click Medical sont protégés par des brevets.

Pour une liste complète, voir www.clickmedical.co/patents

Contenu du kit de laminage RevoFit:

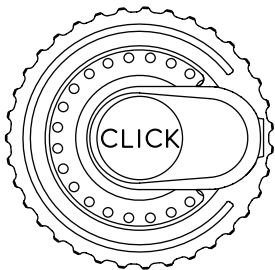

Click Reel

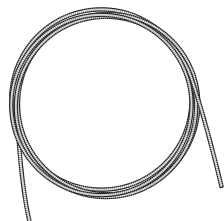

Tube de laminage de 1,8 m



Distributeur de Lacet en métal



Collier et mannequin de laminage

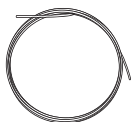

Lacet HD 2.0m



Outil Reel

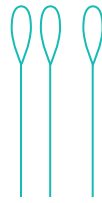

Distributeur de Lacet en plastique x 3

Aperçu de la fabrication:

1. Déterminer le type de conception réglable: Panneau, espace, charnière.
2. Déterminer les zones d'ajustement et l'emplacement de Click Reel.
3. Tirez le matériau d'insertion flexible sur le moule.
4. Appliquez les couches intérieures et terminer le 1er laminage.
5. Marquez les zones de réglage et l'emplacement de Click Reel sur le dispositif.
6. Collez les composants RevoFit sur le dispositif.
7. Appliquez les couches extérieures et terminer le deuxième laminage.
8. Coupez les lignes de coupe et les zones d'ajustement.
9. Poncer et finir les bords.
10. Appliquez le matériau de rembourrage (si vous fabriquez des panneaux).
11. Dispositif de lacet.
12. Sélectionnez le Mode Reel - Mode Power avec les Red Lock Plugs ou Mode Shift avec les Red Lock Plugs retirées.
13. Installez Click Reel et testez son fonctionnement.
14. Livrer au patient et optimiser l'ajustement.

Pour des suggestions et des directives concernant les matériaux, veuillez-vous référer à la fiche **technique des matériaux**:
clickmedical.co/mds

Déterminer le type de conception réglable:

Panneau

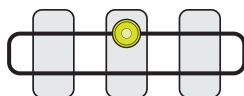
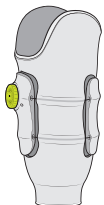

Gap

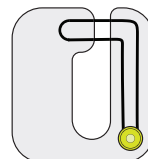

Charnière

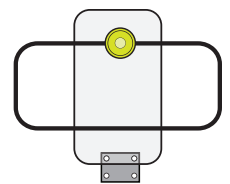
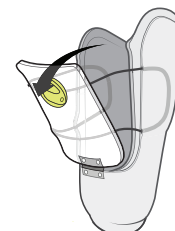

Conceptions supplémentaires: Pour en savoir plus sur la conception de dispositifs RevoFit ajustables, inscrivez-vous à la [Click Academy](http://ClickAcademy).

Instructions de fabrication détaillées:

⚠ NE PAS DÉPASSER 15 POHG DE PRESSION D'ASPIRATION PENDANT LE LAMINAGE.

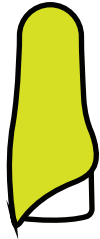

1 Tirez le matériau d'insertion sur le moule.



2 Compléter le premier laminage.

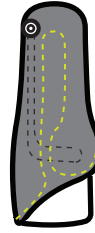

3 Poncez la surface, puis déterminez les zones de réglage, les lignes de coupe et l'emplacement de Click Reel.

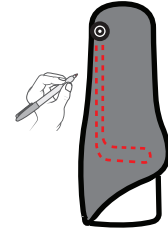

4 Dessinez la trajectoire du tube sur le dispositif.

RÈGLE DE CONCEPTION DES PANNEAUX:

- Règle du $\frac{1}{4}$ = longueur du panneau + 4. Le tube doit être à $\frac{1}{4}$ de la distance des bords supérieurs/inférieurs.
- Les tubes doivent traverser le panneau parallèlement les uns aux autres.
- Le tube doit traverser le panneau en formant un angle perpendiculaire au bord.
- Le tube doit dépasser de 1cm sur le cadre avant de tourner.

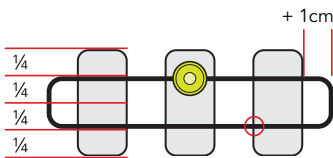

RÈGLE DE CONCEPTION DES LACUNES:

- Les tubes doivent croiser l'espace parallèlement les uns aux autres.
- Le tube doit traverser l'espace à un angle perpendiculaire au bord.
- Le tube doit dépasser de 1 cm le cadre avant de tourner.

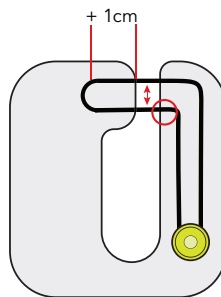

RÈGLE DE CONCEPTION DES CHARNIÈRES

- Utilisez la règle du $\frac{1}{4}$ pour déterminer où acheminer les points de fermeture.
- Le tube doit dépasser de 1cm sur le cadre avant de tourner.
- La charnière doit être à un niveau différent (dans le plan transversal) des points de fermeture.

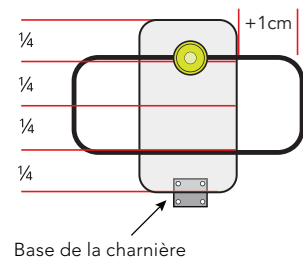

5 Aligner les orifices du tube avec le trajet du lacet et coller le collier de laminage au dispositif.

Remarque: Remplissez les espaces entre le collier et le cadre du dispositif.

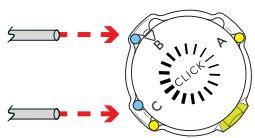

Pour un chemin de lacet parallèle:
Utiliser les ports bleus B et C

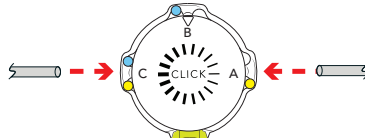

Pour le chemin de lacet opposé:
Utilisez les ports jaunes A et C

6 Coller le tube sur le cadre du dispositif.

- Couper le tube en angle, le remplir d'argile et l'insérer à 1 cm dans le silicone.
- Collez le long du chemin désigné avec des points de super-colle tous les 1 cm environ.
- NE PAS PLIER LE TUBE
- Si le tube se plie, vous devez le remplacer par une nouvelle pièce.
- Coupez l'autre extrémité du tube à la longueur voulue, remplissez-la d'argile et insérez-la à 1 cm dans le col.

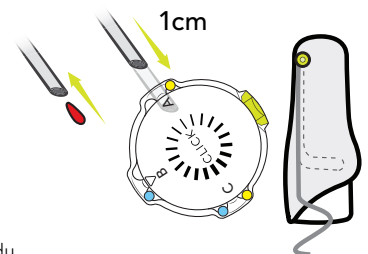

Ajoutez le Slider à cette étape si vous fabriquez un AFO dynamique en carbone.

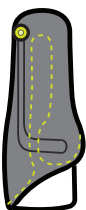

7 Prenez une photo des lignes de coupe et des zones d'ajustement pour référence future.



8 Appliquer les couches de matériau extérieur et le sac PVA, puis commencer le deuxième laminage. Retirez l'excès de résine autour du tube et du collier.

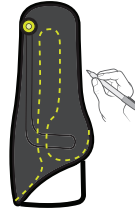

9 Redessinez les lignes de coupe et les zones d'ajustement. Utilisez la photo de l'étape 7 comme référence.

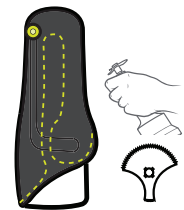

10 Retirez l'insert flexible et coupez les lignes de découpe. Utilisez la petite extrémité d'une lame de scie segmentée en fonte pour les virages serrés.

Instructions détaillées de fabrication (suite):

11 Finir les bords du cadre et/ou des panneaux:

- Poncer les bords.
- Débarrassez les extrémités des tubes de tout débris.
- Lissez les bords avec du papier de verre de 1000 grains.

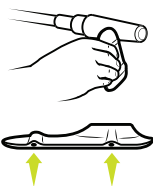

14 Dispositif de lacet.

Commencez par le col et utilisez le distributeur de lacets pour faire passer les lacets dans le dispositif.

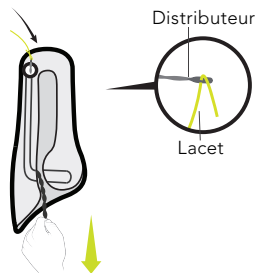

12 Préparer le col:

- Découpez le matériau en fibre de verre qui recouvre le col.
- Coupez les extrémités du tube et enlevez les débris.



13 Ajoutez du matériau de rembourrage aux panneaux ou aux charnières.

Pour plus d'informations sur l'optimisation des pads, inscrivez-vous à la [Click Academy](#).

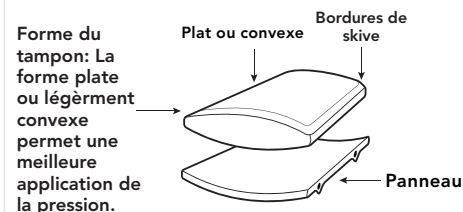

15 Attachez le lacet au Click Reel.

Étape 1

Assurez-vous que le reel est prêt pour le laçage. Les deux bouchons de verrouillage doivent être en place. Les **marques vertes** sur la bobine doivent être alignées avec les **marques vertes** sur la rondelle. Si nécessaire, tournez la molette pour aligner les **marques vertes**.

Ajustez l'alignement en tournant la molette

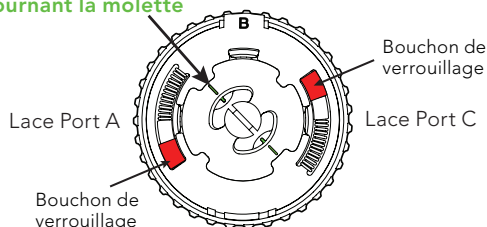

Étape 2

Relacez l'appareil. Attachez chaque lacet à son port correspondant sur le reel - A, B, ou C.

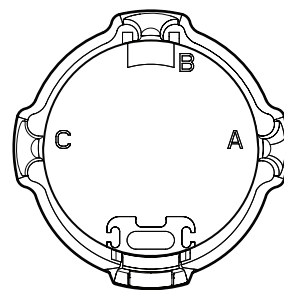

Étape 3

Attachez le reel à l'aide du distributeur de lacets en plastique

Conseil de pro:

Tirez doucement le lacet à travers la cavité pour éviter de casser le distributeur de lacet en plastique.

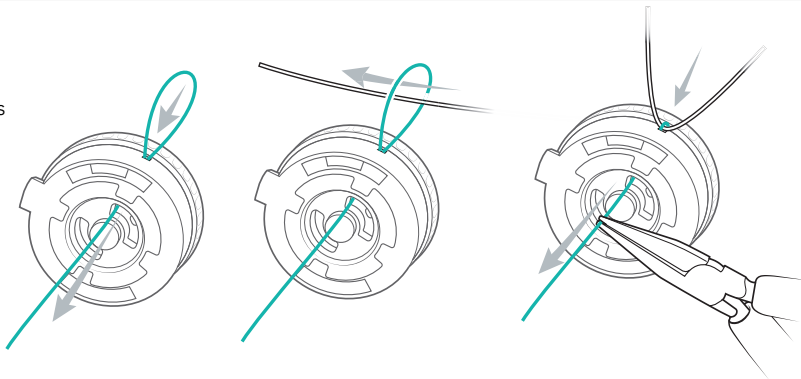

Étape 4

Faites un nœud plat et coupez la queue à environ 5 mm, puis brûlez légèrement l'extrémité de la queue.

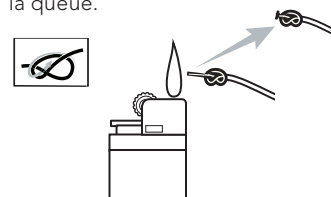

Étape 5

Tirez le lacet jusqu'au nœud de siège dans la pochette de lacet la plus éloignée, du côté opposé au **marqueur vert**.

Enfoncez complètement le nœud dans la cavité à l'aide d'un tournevis à tête plate #1:

Marqueur vert

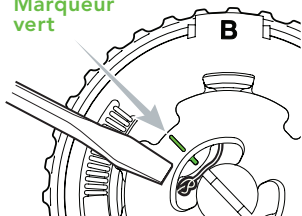

Étape 6

Tirez sur l'extrémité libre du lacet pour retirer le lacet du dispositif.

Répétez l'étape 3 pour faire passer l'extrémité libre du lacet dans le reel.

Mesurez environ 10 cm de lacet.

Répétez l'étape 4 pour faire un nœud plat, le couper, le brûler et le placer.

Step 7

Décidez du Mode d'enrouleur à activer:

Pour plus d'informations sur les Modes d'enrouleur, regardez notre vidéo ici: <https://vimeo.com/786989811>

DES MODÈLES AJUSTABLES AVEC
Moins de 3" de prise de lacet

75% des Applications

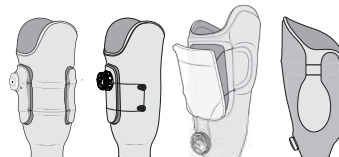

Maintenir les Red Lock Plugs dans l'enrouleur.

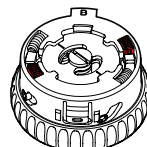

DES MODÈLES AJUSTABLES AVEC
Plus de 3" de prise de lacet

25% des Applications

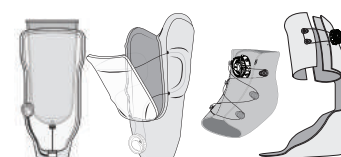

Retirer les Red Lock Plugs après avoir lacé l'enrouleur.

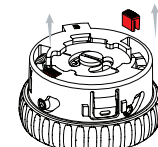

Conseil de pro: Les fabricants centraux doivent livrer l'appareil avec les Red Lock Plugs installés dans l'enrouleur. Cela permet au praticien de décider s'il veut le Mode Power ou le Mode Shift.

16 Installez le Click Reel:

- Insérez le pied du reel dans le vide situé au fond du collier, à l'opposé de l'insert métallique.
- Enfoncez fermement le reel dans le collier (vous devez entendre un "CLIC" lorsqu'il est bien fixé).

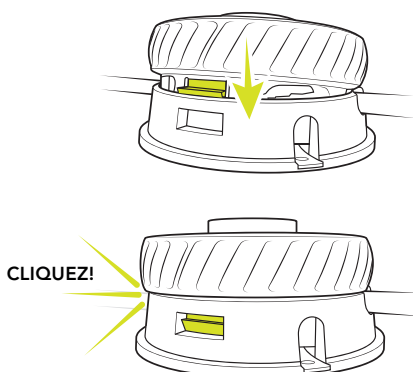
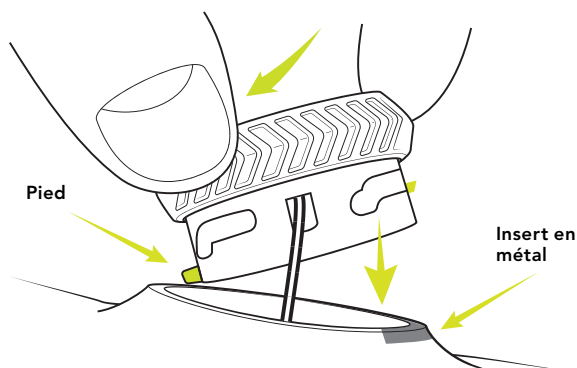

17 Fonction de test.

Faites tourner le système 3 fois avant de le livrer pour vérifier son bon fonctionnement.

18 Important.

La dernière étape de la fabrication consiste à fixer l'étiquette du **mode d'emploi** du patient sur le cadran.

Comment utiliser le Click Reel

L'enrouleur peut fonctionner en Mode Power ou en Mode Shift.

Si vous souhaitez passer d'un Mode à l'autre, consultez notre vidéo sur la procédure à suivre: <https://vimeo.com/786989811>

Comment faire fonctionner Click® Reel en **Mode Power** - avec les Red Lock Plugs

- Tournez la molette dans le sens des aiguilles d'une montre pour obtenir la tension souhaitée.
- Tournez la molette dans le sens inverse des aiguilles d'une montre pour relâcher la tension.
- Procéder à des micro-ajustements si nécessaire.

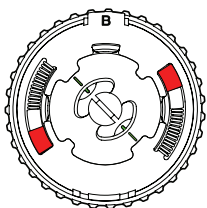

Si l'enrouleur émet toujours un clic lorsqu'on le tourne, il est en Mode d'alimentation.

Comment faire fonctionner le Click® Reel en **Mode Shift** - sans Red Lock Plugs

- Tourner l'enrouleur dans le sens des aiguilles d'une montre pour prendre rapidement le lacet.



L'enrouleur fonctionne silencieusement tout en prenant de la place.

- Continuez à tourner la molette. Il passera automatiquement de "silent" à "clicking".



Une fois enclenché, l'enrouleur maintient la tension du lacet et enroule le lacet à une puissance plus élevée.

- Micro-ajustement par rotation vers l'avant ou vers l'arrière.



- Pour libérer complètement le lacet, dérouler dans le sens inverse des aiguilles d'une montre jusqu'à ce que le "clic" s'arrête. Le lacet se détache alors librement de l'enrouleur.



Lors de la livraison du dispositif en présence du patient, scannez l'étiquette du mode d'emploi. Veuillez expliquer à votre patient comment utiliser le Click Reel et comment prendre soin et entretenir son système RevoFit.

Inspectez régulièrement votre système.



Inspecter le lacet:

- ✓ Vérifiez régulièrement l'usure ou les dommages
- ✓ Remplacer à tout signe d'usure
- ✓ Remplacer le lacet tous les 6 mois



Ce produit est étanche et submersible. Rincer à l'eau douce après une utilisation dans l'eau salée, le sable ou la boue.

UK REP

MDSS-UK RP LIMITED, 6 Wilmslow Road
Rusholme, M14 5TP Manchester
Royaume-Uni

CH REP

MDSS CH GmbH, Laurenzenvorstadt 61
5000 Aarau, Suisse

MD
EC REP

MDSS GmbH, Schiffgraben 41
30175 Hannover, Allemagne



Click Medical, LLC, 1205 Hilltop Parkway, W101
Steamboat Springs, CO 80487, USA +1-970-670-7012