



Revisionato maggio 2025

RevoLock®

Laccio V3 con Ghiera BOA®

RL-302-22-01

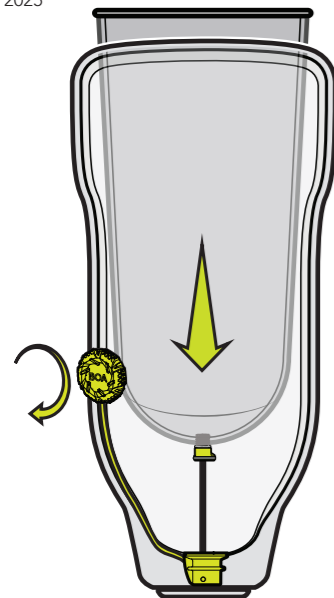

Visita www.clickacademy.co per consultare il video didattico sulla Regolazione Click e sul funzionamento di RevoLock.

Contenuto del Laccio V3 RevoLock® con Ghiera BOA®



Ghiera BOA® M4



Colletto di Laminazione e Supporto

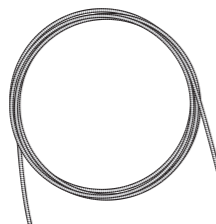

Tubo di Laminazione da 0,5 m

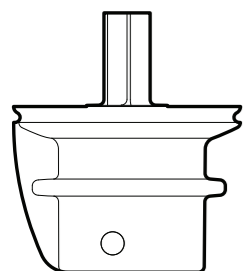

Alloggiamento Distale e Supporto di Laminazione

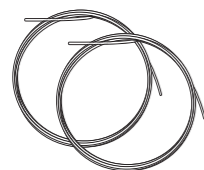

Laccio HC da 1,22 m (x2)



Alimentatore del Laccio in Metallo

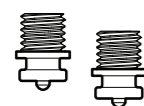

Inserto Filettato (x2)



Scatto



Avviso

Deve essere installato da un professionista autorizzato. Il laccio si usura:

- Controllare periodicamente che non siano presenti segni di usura o danneggiamento.
- Controllare se sono presenti fibre rotte nei punti di maggiore usura.
- Sostituisci il laccio se si rompe una quantità significativa di fibre.
- Sostituire proattivamente il laccio ogni 6 mesi.
- Si può verificare una perdita di sospensione se il laccio si rompe.
- Tenere il laccio lontano da fiamme libere e da bordi taglienti.

Fissare l'inserto filettato alla fodera con un bloccafilo di media resistenza. Fissare lo scatto all'inserto filettato prima di tensionare il sistema.

Limite di peso: 220lbs/100kg

Consultare le istruzioni in altre lingue:

clickmedical.co/instructions



GARANZIA

Clienci USA:

Contatta www.clickmedical.co/terms/#warranty

Help@ClickMedical.co

Tel: +1-970-670-7012 Clienti

Internazionali:

Contatta il tuo distributore locale

Per ulteriori risorse visitare:

clickmedical.co/knowledge-base

UK REP	MDSS-UK RP LIMITED, 6 Wilmslow Road Rusholme, M14 5TP Manchester Regno Unito
CH REP	MDSS CH GmbH, Laurenzenvorstadt 61 5000 Aarau, Svizzera
MD	MDSS GmbH, Schiffgraben 41, 30175 Hannover, Germania
EC REP	Click Medical, LLC, 1205 Hilltop Parkway, W101 Steamboat Springs, CO 80487, USA +1-970-670-7012

I prodotti Click Medical sono protetti da brevetto. Per l'elenco completo consultare: clickmedical.co/patents

Panoramica del Prodotto:

1. Fissare il supporto di laminazione e l'alloggiamento al modello.
2. Applicare il sacchetto di PVA e fissarlo all'alloggiamento.
3. Applicare i materiali.
4. Posizionare il tubo e il colletto di laminazione nella posizione desiderata.
5. Applicare gli strati di tessuto esterni.
6. Eseguire la laminazione.
7. Levigare per scoprire il colletto di laminazione e rimuovere il manichino.
8. Rimuovere il modello.
9. Allacciare la presa.
10. Fissare il laccio sia allo scatto che alla ghiera BOA®.
11. Installare la ghiera BOA® nel colletto di laminazione.
12. Fissare l'inserto filettato alla fodera.
13. Verificare il funzionamento.

TPer saperne di più su come produrre RevoLock, iscriviti a ClickAcademy.co

Per suggerimenti e linee guida sui materiali, consulta la Scheda Tecnica del materiale: clickmedical.co/mds

Istruzioni Dettagliate per la Fabbricazione: Laminazione a Fase Singola

1 Applica il supporto di laminazione e l'alloggiamento distale al modello.

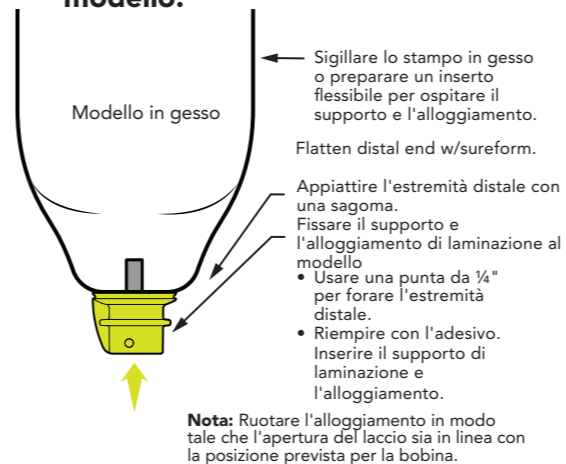

2 Applicare il sacchetto in PVA.

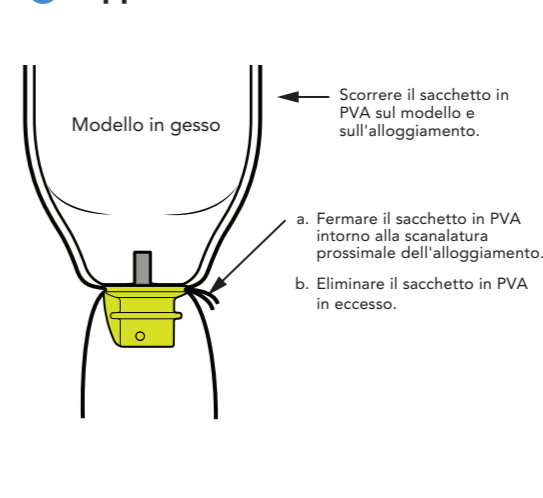

3 Posa dei materiali.

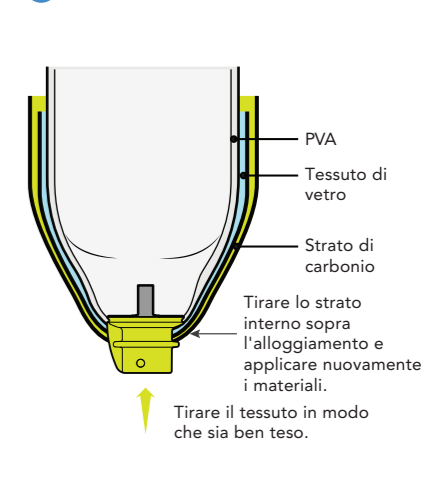

4 Aggiungere il materiale e installare i tubi.

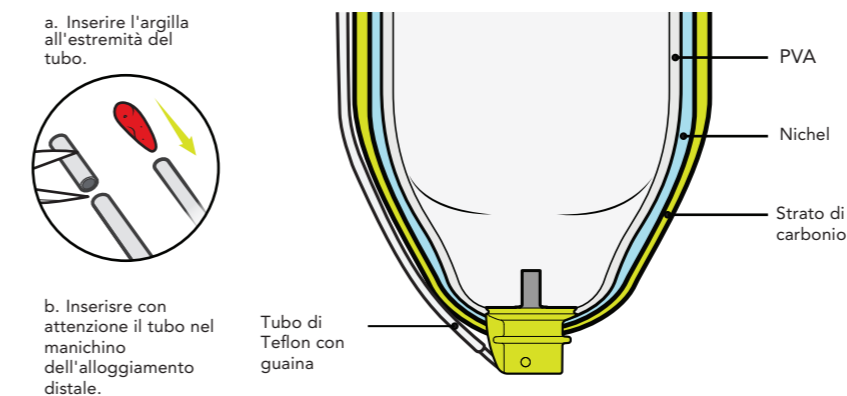

5 Posizionare il tubo lungo il lato dell'alloggiamento.

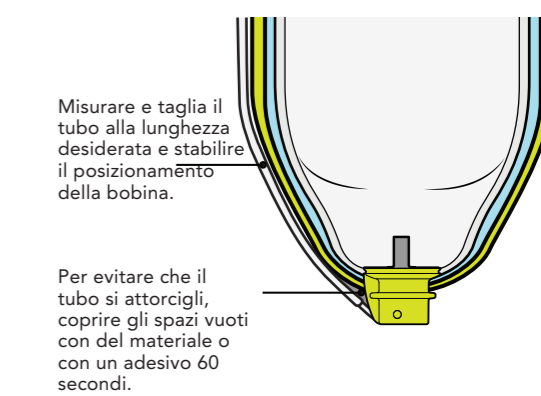

6 Place lamination collar and connect tube Posiziona il colletto di laminazione e collegare il tubo.

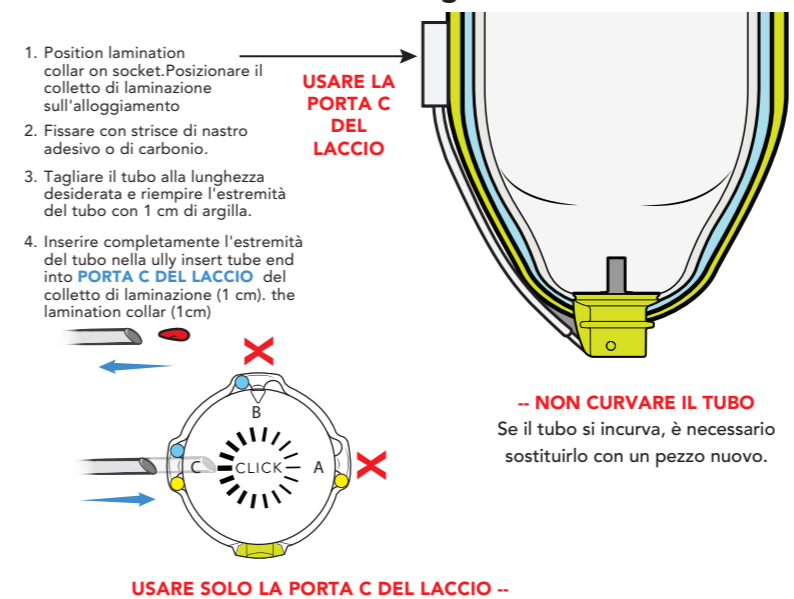

7 Laminare lo strato esterno.

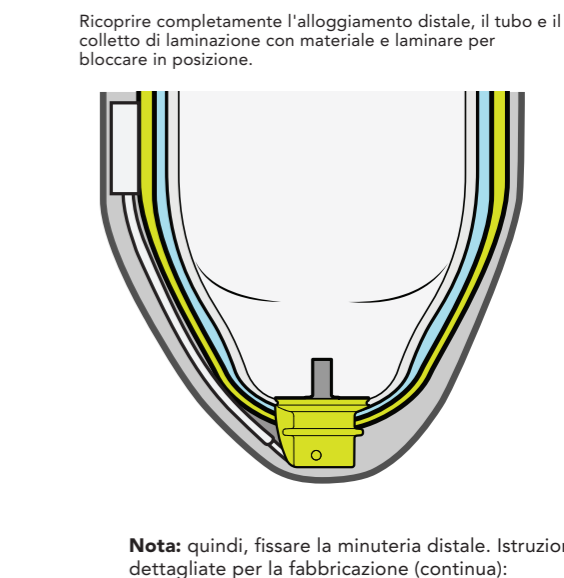

Detailed Fabrication Instructions (continued):

8 Terminata la laminazione, levigare per scoprire il colletto di laminazione.

Preparazione del colletto:

1. Levigare e rimuovere il supporto in silicone.
2. Una volta rimosso il silicone, continuare a lavorare fino a raggiungere la parte superiore del colletto.
3. Tagliare l'estremità del tubo e rimuovere i detriti.

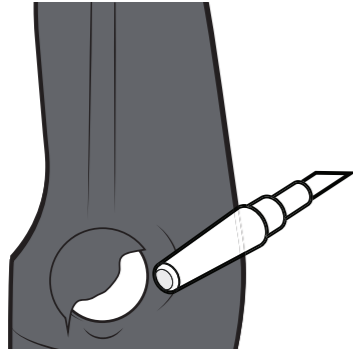

9 Rimuovere il modello e il supporto di laminazione.

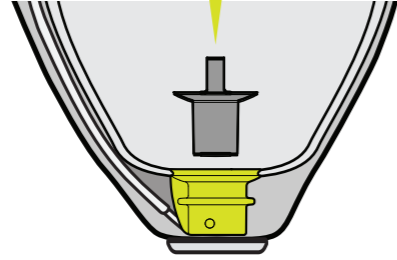

Nota: Il supporto in silicone deve essere rimosso per consentire il passaggio dell'aria attraverso il tubo quando si rimuove il supporto di laminazione.

10 Allacciare il dispositivo.

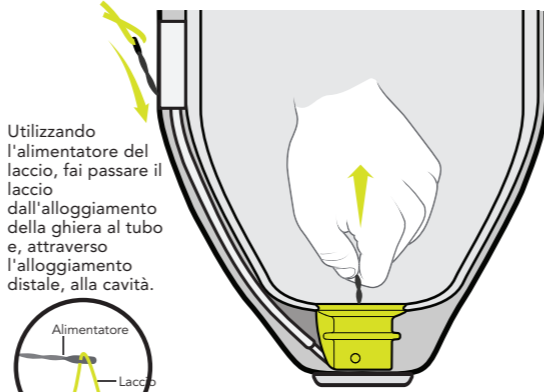

Utilizzando l'alimentatore del laccio, fai passare il laccio dall'alloggiamento della ghiera al tubo e, attraverso l'alloggiamento distale, alla cavità.

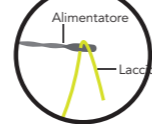

Consigli: Realizzare una piccola piega all'estremità dell'alimentatore per pizzi per deviare l'alimentatore nella cavità.

12 Installare la Ghiera BOA®.

a. Inserire il piede della ghiera nel colletto.

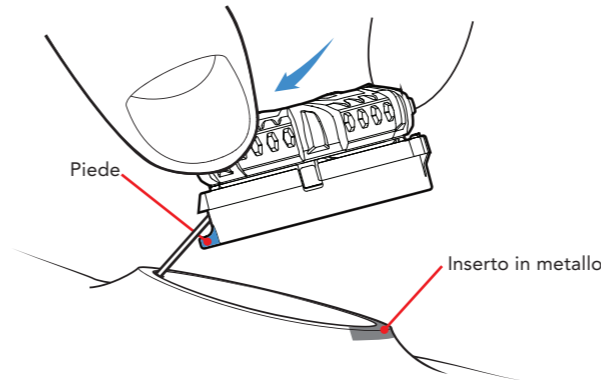

b. Premere con forza la ghiera nel colletto (sentirai un "CLICK" quando sarà ben salda).

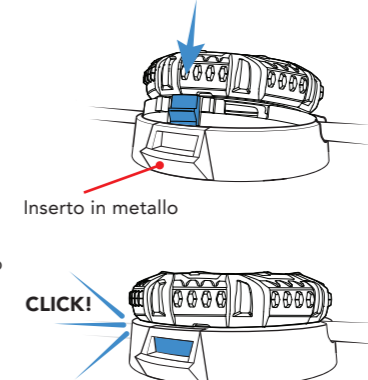

13 Determinare la Lunghezza del Laccio.

Determinare la quantità di laccio necessaria per raggiungere il rivestimento e l'inserto filettato all'esterno dell'invasatura.

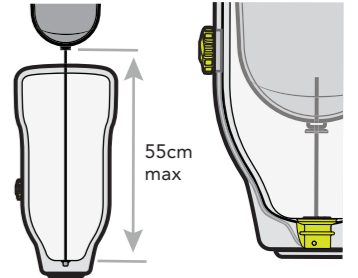

Nota: La lunghezza massima del laccio non può superare i 55 cm.

11 Allacciare la ghiera.

a. Preparare la ghiera per essere allacciata.

1 Assicurarsi che la ghiera sia agganciata spingendola verso il basso.

2 Turn dial over and ensure green mark is aligned with arrow. If not, hold base and turn dial until the green mark is aligned.

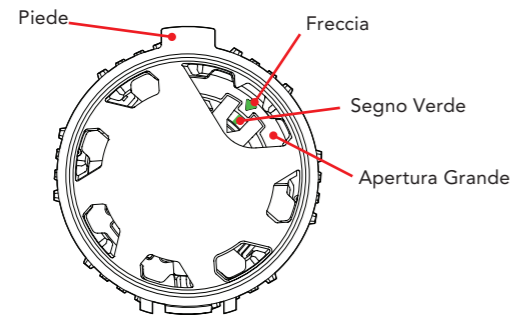

b. Individuare le entrate dell'allacciatura

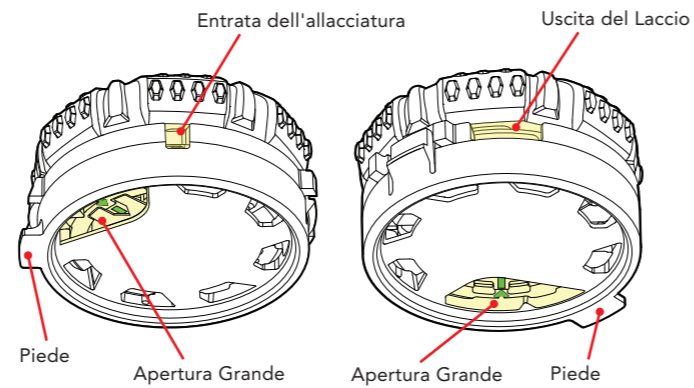

c. Inserire il laccio attraverso l'ingresso e dalla porta di uscita del laccio sul lato opposto della bobina.

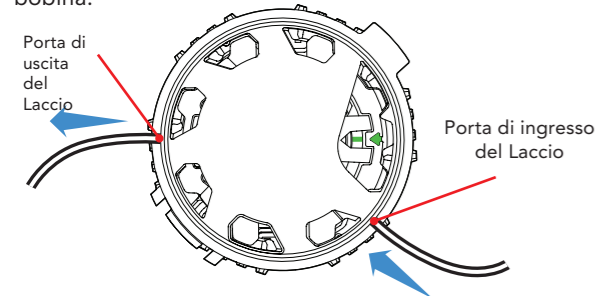

e. Tirare il cappio nella bobina per far rientrare il nodo.

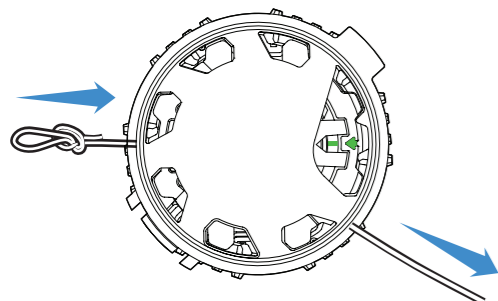

d. Legare il laccio con un nodo a mano.

1 Creare un'asola

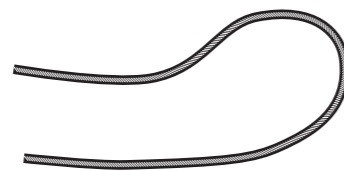

2 Fare un nodo a rovescio con il cappio.

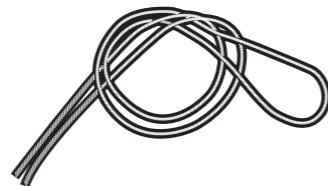

3 Stringere il nodo. L'occhiello deve essere di circa 1 cm.

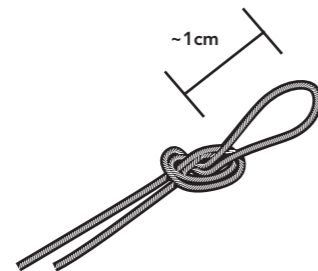

4 Tagliare la coda.

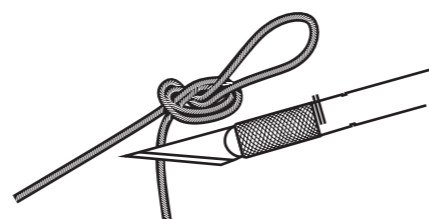

14 Fissare lo scatto snap.

Con l'aiuto dell'alimentatore del laccio, inserire il laccio e fare un singolo nodo del pescatore. Bruciare leggermente l'estremità del nodo per evitare che scivoli.

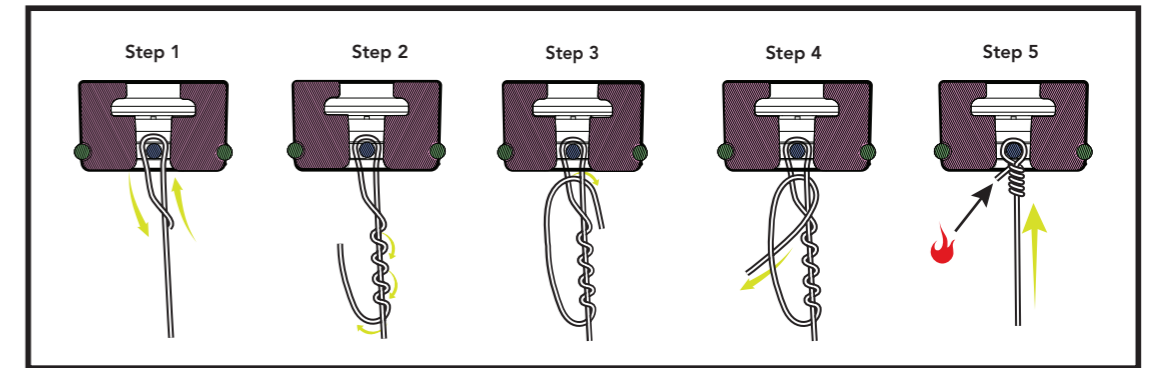
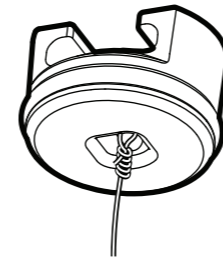

15 Verificare il funzionamento.

- Fissare l'inserto filettato alla fodera.
- Fissare l'inserto filettato allo scatto.
- Ruotare la ghiera in senso orario per far prendere il laccio.
- Estrarre la ghiera per rilasciare il laccio.
- Estrarre la fodera e il laccio dall'alloggiamento.
- Premere la ghiera dentro e ruotarla in senso orario per riprendere il laccio.

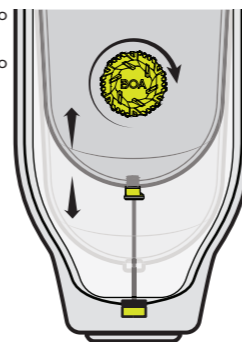

Consiglio: Assicurati che il rilascio si possa sfilare in modo facile e senza problemi. In caso contrario, rimuovi la ghiera dal colletto, controlla che non ci siano detriti e reinserisci la ghiera nel colletto.

Congratulazioni, hai finito!

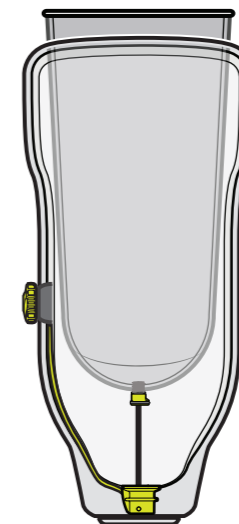

Controlla regolarmente il tuo sistema Revolock.



- Controlla il laccio:
- ✓ Controlla periodicamente eventuale usura o danni.
 - ✓ Sostituisci il laccio in caso di segni di usura.
 - ✓ Sostituisci il laccio ogni 6 mesi.



Questo prodotto è impermeabile e immergibile. Risciacqua con acqua dolce dopo l'uso in acqua salata, sabbia o fango.