

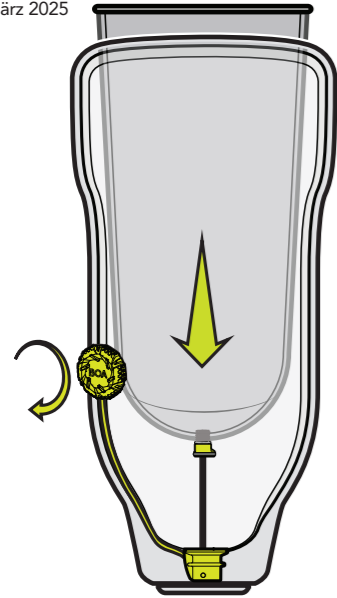

# RevoLock®

Lanyard V3 mit BOA® Einstellrad  
RL-302-22-01

Überarbeitetes Datum März 2025



Besuchen Sie [www.clickacademy.co](http://www.clickacademy.co) um ein Video zur Einstellbarkeit per Klick und zur RevoLock-Bedienung anzusehen.

## RevoLock® Lanyard V3 mit BOA® Einstellrad Inhalt



BOA® M4 Einstellrad

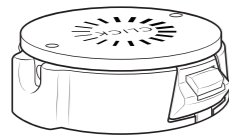

Laminierhülle und Dummy

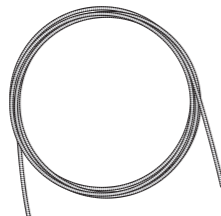

0,5 m Laminierrohr

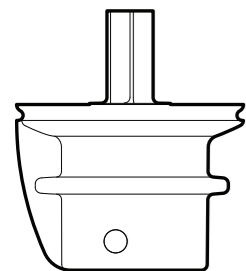

Distales Gehäuse und Laminierungsposten

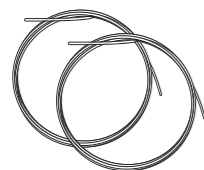

1.22m HC Lace (x2)



Metal Lace Feeder

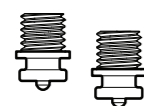

Threaded Insert (x2)



Snap



## Hinweis

Muss von einem lizenzierten Fachmann installiert werden.  
Der Faden nutzt sich ab:

- Überprüfen Sie das Produkt regelmäßig auf Verschleiß oder Beschädigungen.
- Achten Sie auf gebrochene Fasern in Bereichen mit hoher Abnutzung.
- Ersetzen Sie den Faden, wenn eine erhebliche Anzahl von Fasern gebrochen ist.
- Ersetzen Sie die Fäden alle 6 Monate proaktiv.
- Wenn der Faden reißt, kann es zu einem Verlust der Aufhängung kommen.
- Halten Sie den Faden von offenen Flammen und scharfen Kanten fern.

Befestigen Sie den Gewindeeinsatz mit einem mittelfesten Gewindegewindestecker am Liner. Befestigen Sie den Schnappverschluss am Gewindeeinsatz, bevor Sie das System spannen.

**Gewichtsbeschränkung:** 220lbs/100kg

SAAnweisungen in anderen Sprachen anzeigen: [clickmedical.co/instructions](http://clickmedical.co/instructions)



## GARANTIE

**Kunden in den USA:**

Kontaktieren Sie

[www.clickmedical.co/terms/#warranty](http://www.clickmedical.co/terms/#warranty)

[Help@ClickMedical.co](mailto:Help@ClickMedical.co)

Tel: +1-970-670-7012

**Internationale Kunden:**

Bitte wenden Sie sich an Ihren örtlichen Händler

Weitere Ressourcen finden Sie unter: [clickmedical.co/knowledge-base](http://clickmedical.co/knowledge-base)

UK	REP	MDSS-UK RP LIMITED, 6 Wilmslow Road Rusholme, M14 5TP Manchester Vereinigtes Königreich
CH	REP	CH REP MDSS CH GmbH, Laurenzenvorstadt 61 5000 Aarau, Schweiz
MD		MDSS GmbH, Schiffgraben 41, 30175 Hannover, Deutschland
EC	REP	CE

Click Medical, LLC, 1205 Hilltop Parkway, W101  
Steamboat Springs, CO 80487, USA +1-970-670-7012

Klicken Sie auf Medizinische Produkte sind patentrechtlich geschützt. Vollständige Liste: [clickmedical.co/patents](http://clickmedical.co/patents)

## Fabrication Overview:

1. Befestigen Sie den Laminierpfosten und das Gehäuse am Modell.
2. PVA-Beutel anbringen und im Gehäuse befestigen.
3. Legen Sie die Materialien auf.
4. Platzieren Sie den Schlauch und den Laminierungskragen an der gewünschten Stelle.
5. Bringen Sie die äußeren Stoffschichten an.
6. Laminieren Sie.
7. Schleifen Sie die Laminiermanschette frei und entfernen Sie den Dummy.
8. Entfernen Sie das Modell
9. Setzen Sie den Schaft ein.
10. Befestigen Sie den Faden am Druckknopf und am BOA®-Einstellrad.
11. Setzen Sie das BOA®-Einstellrad in den Laminierkragen ein.
12. Befestigen Sie den Gewindeeinsatz am Liner.
13. Funktionstest

Wenn Sie mehr über die Herstellung von RevoLock erfahren möchten, melden Sie sich bei [ClickAcademy.co](http://ClickAcademy.co)

Materialvorschläge und -richtlinien finden Sie beziehen Sie sich bitte auf das Materialdatenblatt: [clickmedical.co/mds](http://clickmedical.co/mds)

## Detaillierte Herstellungsanweisungen: Einstufige Laminierung

### 1 Bringen Sie den Laminierungspfosten und das distale Gehäuse am Modell an.

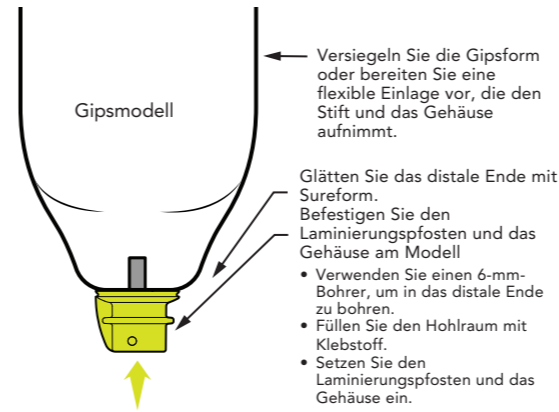

**Hinweis:** rehen Sie das Gehäuse so, dass sich der Fadenanschluss in einer Linie mit der vorgesehenen Position der Spule befindet.

### 2 PVA-Beutel anbringen.

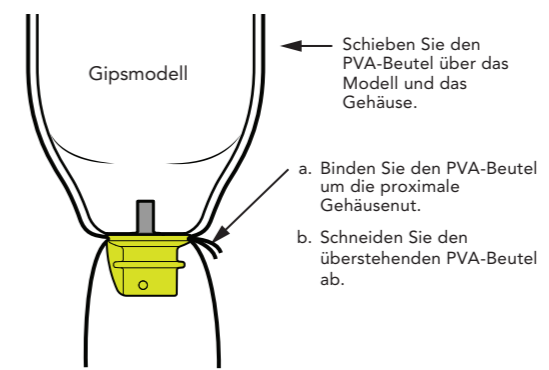

### 3 Materialaufbau

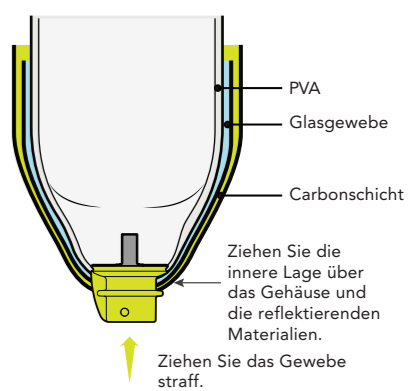

### 4 Fügen Sie das Material hinzu und installieren Sie den Schlauch.

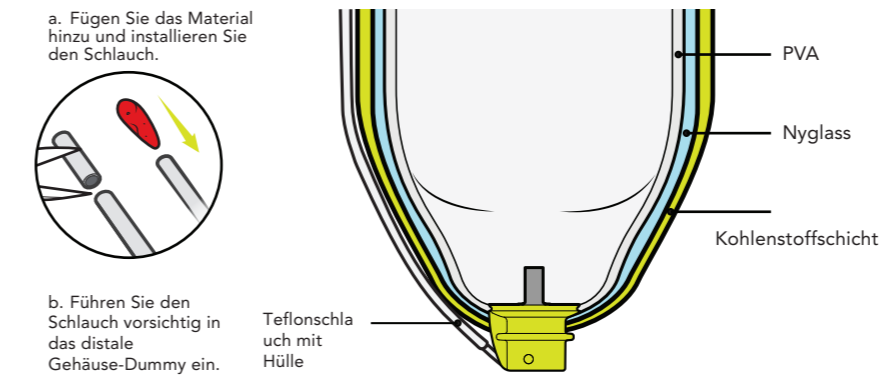

### 6 Setzen Sie die Laminiermanschette auf und verbinden Sie den Schlauch..

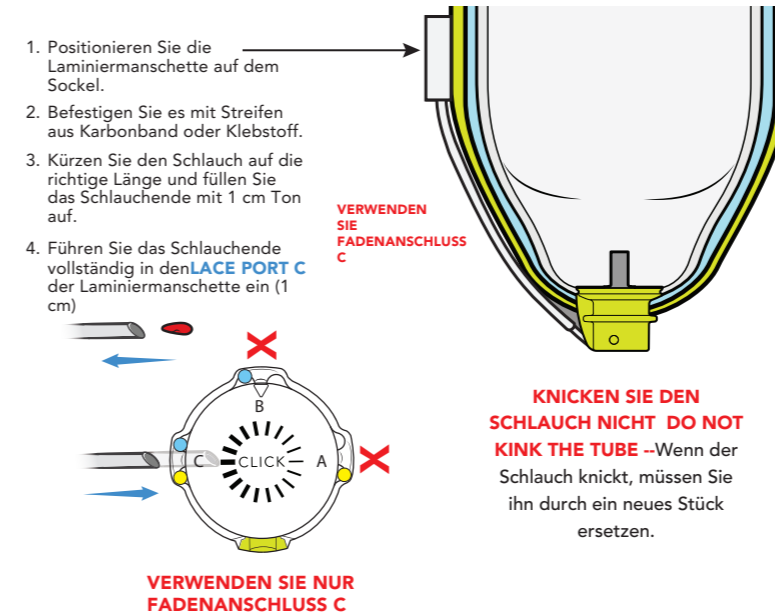

### 5 Positionieren Sie den Schlauch an der Seite des Schafts.

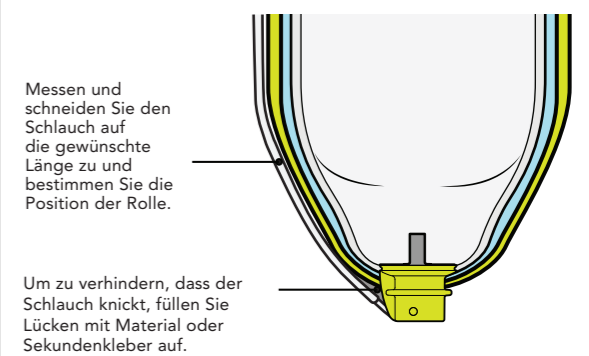

### 7 Laminieren Sie die äußere Schicht.

Decken Sie das distale Gehäuse, den Schlauch und den Laminierungskragen vollständig mit Material ab und laminieren Sie, um die Teile zu fixieren.

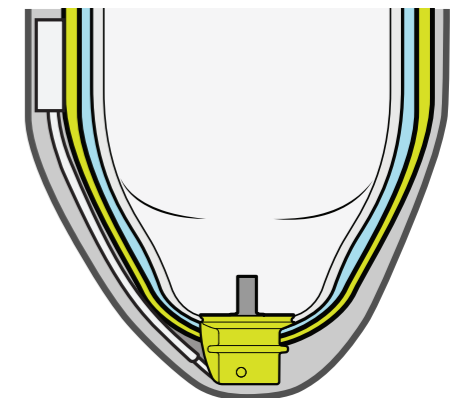

**Hinweis:** Befestigen Sie die distale Hardware zu diesem Zeitpunkt.

## Detaillierte Herstellungsanweisungen (Fortsetzung):

### 8 Schleifen Sie nach dem Laminieren die Laminatmanschette frei.

Bereiten Sie den Kragen vor:

1. Schleifen Sie die Silikonattrappe ab.
2. After silicone is removed, continue to grind until flat with the top of the collar.
3. Schneiden Sie das Rohrende ab und entfernen Sie alle Rückstände.

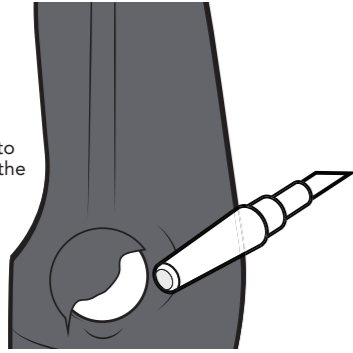

### 9 Entfernen Sie das Modell und den Laminierungsstift.

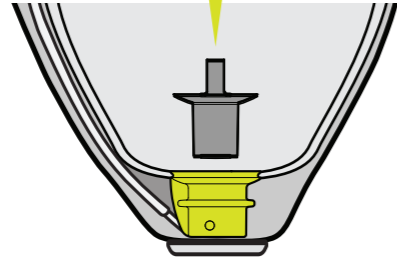

**Note:** Der Silikon-Dummy muss entfernt werden, damit beim Entfernen des Laminierpfostens Luft durch den Schlauch strömen kann.

### 10 Führen Sie den Faden ein.

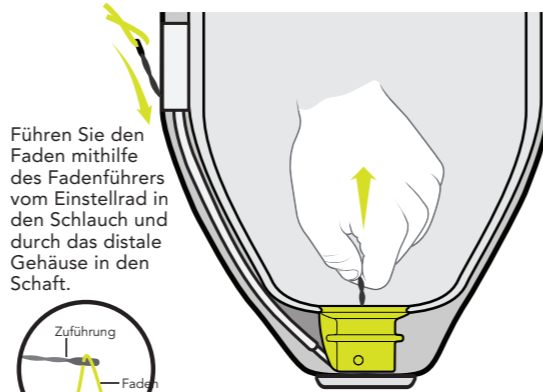

Führen Sie den Faden mithilfe des Fadenführers vom Einstellrad in den Schlauch und durch das distale Gehäuse in den Schaft.



**Profi-Tipp:** Biegen Sie das Ende des Fadenführers leicht, um den Faden in den Schaft zu lenken.

### 12 Bringen Sie das BOA®-Einstellrad an.

a. Stecken Sie den Fuß des Einstellrads in den Kragen.

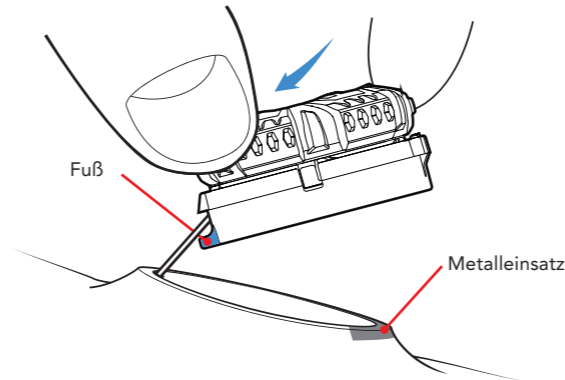

b. Drücken Sie das Einstellrad fest in den Kragen (es macht „Klick“, wenn es fest sitzt).

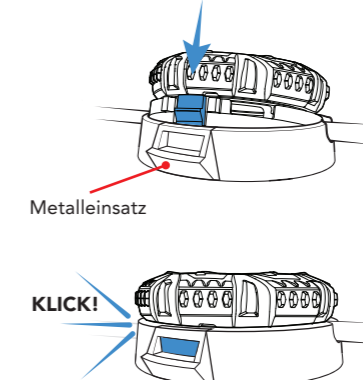

### 13 Bestimmen Sie die Länge des Fadens.

Bestimmen Sie, wie viel Faden benötigt wird, um über den Schaft hinauszuragen und am Liner und am Gewindeeinsatz befestigt zu werden.

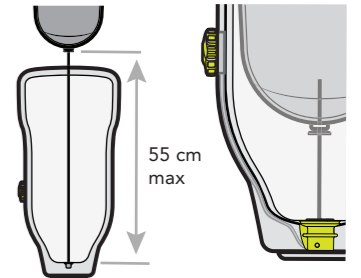

**Hinweis:** Die maximale Länge des Fadens darf 55 cm nicht überschreiten.

### 11 Lace the dial.

a. Bereiten Sie das Einstellrad für das Einfädeln vor.

1. Stellen Sie sicher, dass das Einstellrad eingerastet ist, indem Sie es nach unten drücken.

2. Drehen Sie das Einstellrad um und stellen Sie sicher, dass die grüne Markierung auf den Pfeil ausgerichtet ist. Wenn nicht, halten Sie die Basis fest und drehen Sie das Einstellrad, bis die grüne Markierung ausgerichtet ist.

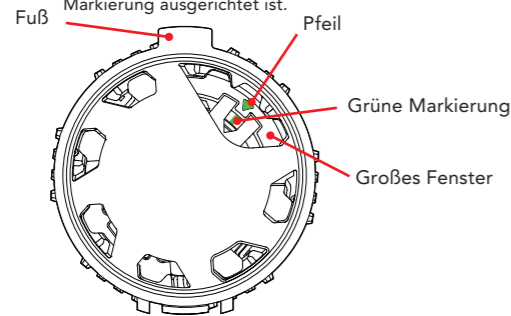

b. Lösen Sie die Einfädelöffnungen an den Lacing Ports.

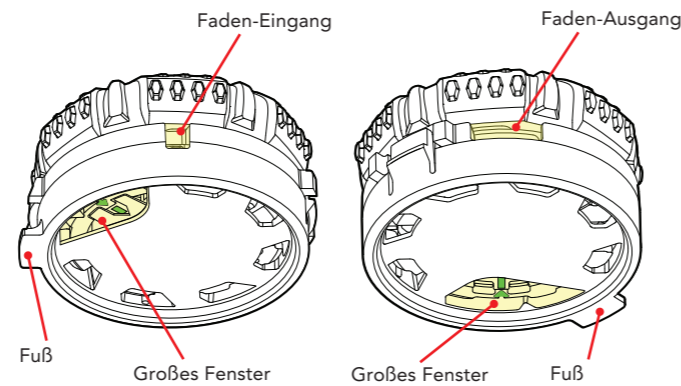

c. Insert lace through the entry port and out the lace exit port on the opposite side of the reel. Führen Sie den Faden durch die Einlassöffnung und aus der Auslassöffnung auf der gegenüberliegenden Seite der Rolle.

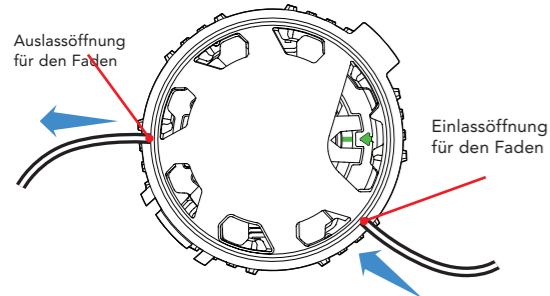

e. Pull loop in the reel to seat knot.

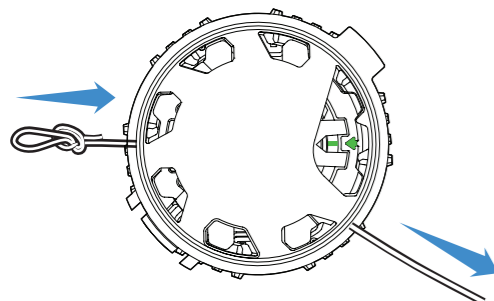

d. Binden Sie den Faden mit einem Überhandknoten fest. Binden Sie den Faden mit einem Überhandknoten fest.

1. Make a loop. Machen Sie eine Schlaufe.

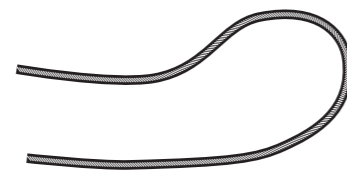

2. Machen Sie mit der Schlaufe einen Überhandknoten.

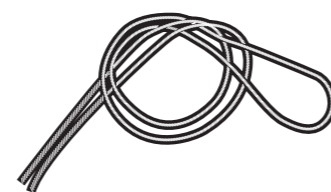

3. Ziehen Sie den Knoten fest. Die Schlaufe sollte etwa 1 cm lang sein.

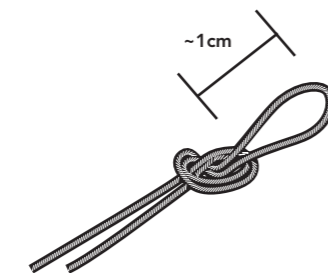

4. Schneiden Sie den Faden ab.

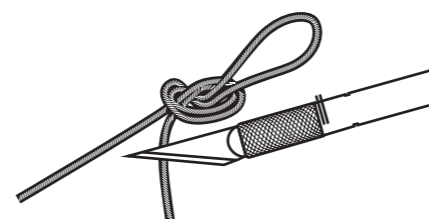

### 14 Befestigen Sie den Druckknopf.

Führen Sie den Faden mithilfe eines Fadenzuführers ein und binden Sie einen einfachen Fischer-Knoten. Brennen Sie das Ende des Knotens leicht an, um sicherzustellen, dass er nicht verrutscht.

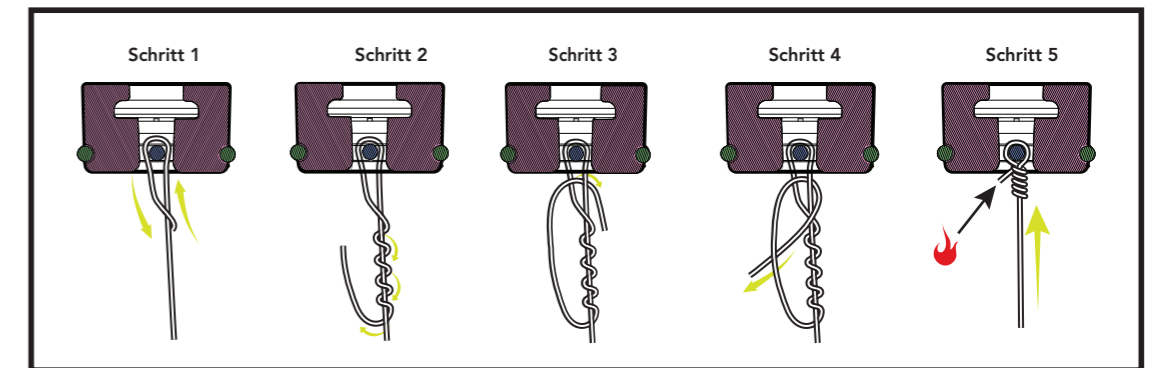
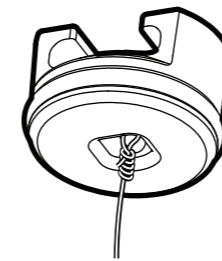

### 15 Funktionstest

- Befestigen Sie den Gewindeeinsatz am Futter.
- Befestigen Sie den Gewindeeinsatz am Schnappverschluss.
- Drehen Sie das Einstellrad im Uhrzeigersinn, um den Faden aufzunehmen.
- Ziehen Sie das Einstellrad heraus, um den Faden zu lösen.
- Ziehen Sie den Liner und den Faden aus der Fassung.
- Drücken Sie das Einstellrad hinein und drehen Sie es im Uhrzeigersinn, um den Faden wieder aufzunehmen.

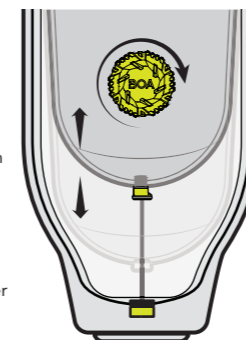

**Profi-Tipp:** Achten Sie darauf, dass sich der Faden leicht und reibungslos lösen lässt. Wenn nicht, entfernen Sie das Einstellrad vom Kragen, überprüfen Sie es auf Fremdkörper und setzen Sie es wieder in den Kragen ein.

### Herzlichen Glückwunsch, Sie sind fertig!

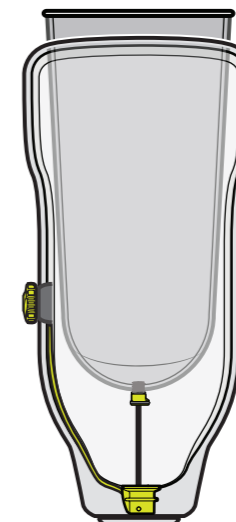

### Überprüfen Sie Ihr RevoLock-System regelmäßig.



Überprüfen Sie den Faden:

- ✓ Überprüfen Sie die Schnürsenkel regelmäßig auf Abnutzung oder Beschädigung.
- ✓ Ersetzen Sie den Faden bei Anzeichen von Verschleiß.

Ersetzen Sie den Faden alle 6 Monate.



Dieses Produkt ist wasserdicht und kann untergetaucht werden. Spülen Sie es nach dem Gebrauch in Salzwasser, Sand oder Schlamm mit Süßwasser ab.