

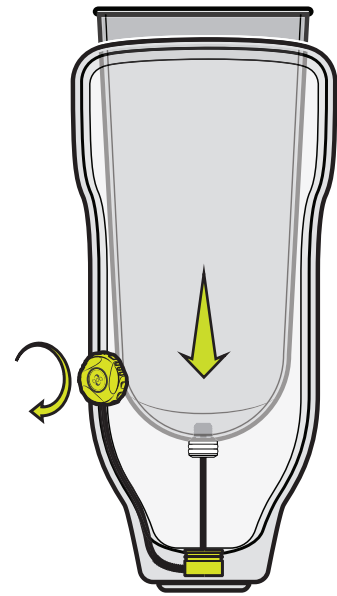

RevoLock®

Lanyard V2 avec BOA® Dial
RL3000-220



Visitez le site www.clickacademy.co pour une formation vidéo sur l'ajustabilité par clic et le fonctionnement de RevoLock.



Advisories

Avis L'installation doit être effectuée par un professionnel agréé.

Le lacet s'utilise :

- Vérifier régulièrement qu'il n'y a pas d'usure ou de dommages.
- Recherchez des fibres cassées autour des zones de forte usure.
- Remplacer le lacet si une quantité importante de fibres est cassée.
- Remplacer le lacet de manière proactive tous les 6 mois.
- La perte de la suspension peut se produire en cas de défaillance du lacet.
- Tenir le lacet à l'écart des flammes nues et des bords tranchants.

Fixer l'insert fileté à la doublure à l'aide d'un frein filet moyen.
Fixer le bouton-pression à l'insert fileté avant de tendre le système.

Limite de poids : 300lbs/135kg

Voir les instructions dans d'autres langues : clickmedical.co/instructions



GARANTIE

Clients américains :

Contact www.clickmedical.co/terms/#warranty
Help@ClickMedical.co
Tél : +1-970-670-7012

Clients internationaux :

Veuillez contacter votre distributeur local.

Les produits Click Medical sont protégés par un brevet.

Liste complète : www.clickmedical.co/patents

UK REP	MDSS-UK RP LIMITED, 6 Wilmslow Road Rusholme, M14 5TP Manchester United Kingdom
CH REP	MDSS CH GmbH, Laurenzenvorstadt 61 5000 Aarau, Switzerland
MD	MDSS GmbH, Schiffgraben 41 30175 Hannover, Germany
EC REP	Click Medical, LLC, 1205 Hilltop Parkway, W101 Steamboat Springs, CO 80487, USA +1-970-670-7012

Pour plus de ressources, visitez :
clickmedical.co/knowledge-base

Instructions de fabrication détaillées : Laminage en une ou deux étapes

1. Appliquer le poteau d'attachement au modèle.

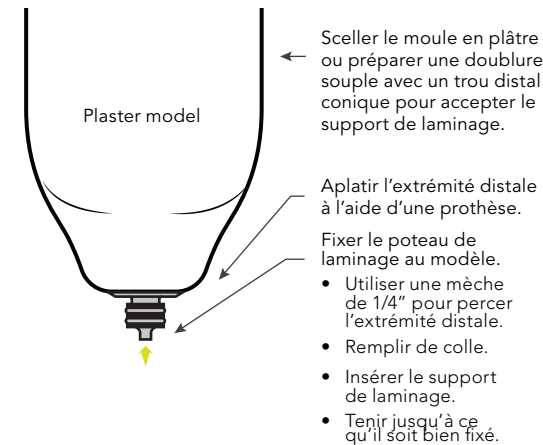

2. Appliquer le sac PVA.

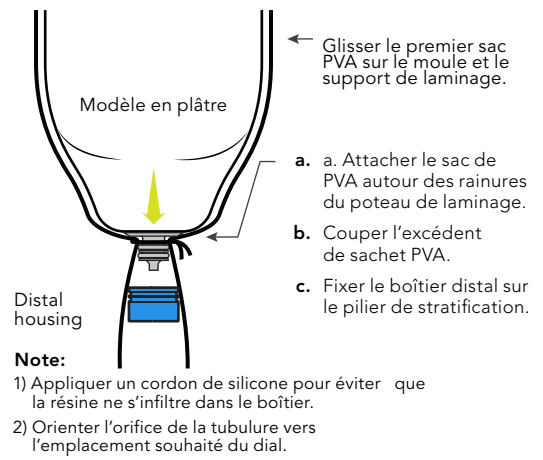

3. Mise en place des matériaux.

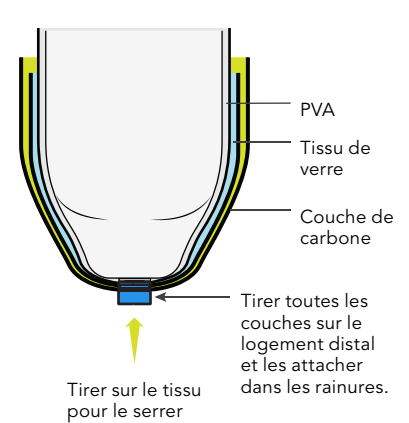

4. Connecter le ressort et le tube au boîtier distal.

Laminage en une étape

- Insérer le tuyau et le ressort.
- Stratifier avec de la résine.

Laminage en 2 étapes

- Insérer le boulon dans le logement distal. Ajouter de l'argile à la tête du boulon.
- Stratifier avec de la résine.
- Meuler pour exposer la tête du boulon, puis extraire le boulon.
- Insérer la tubulure et le ressort dans le boîtier distal.

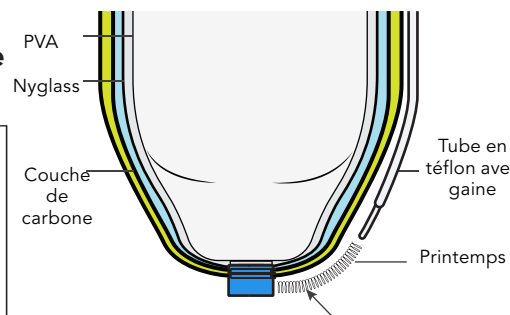

- Insérer l'argile dans l'extrémité du tube..
- Glisser le ressort sur le tube en téflon
- Pousser avec précaution la tubulure en téflon dans le trou latéral du boîtier distal

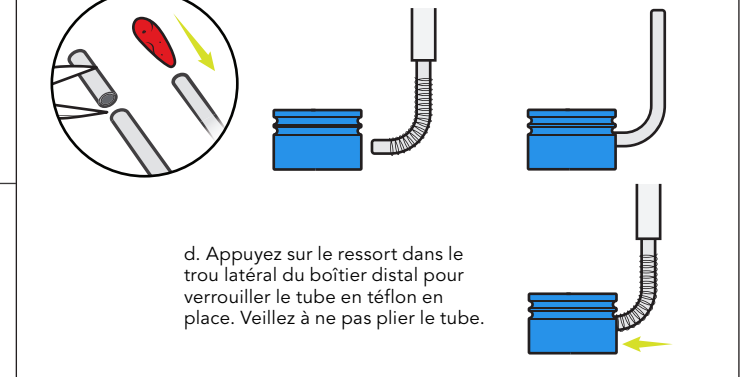

RevoLock Lanyard V2 with BOA® Dial Contents:

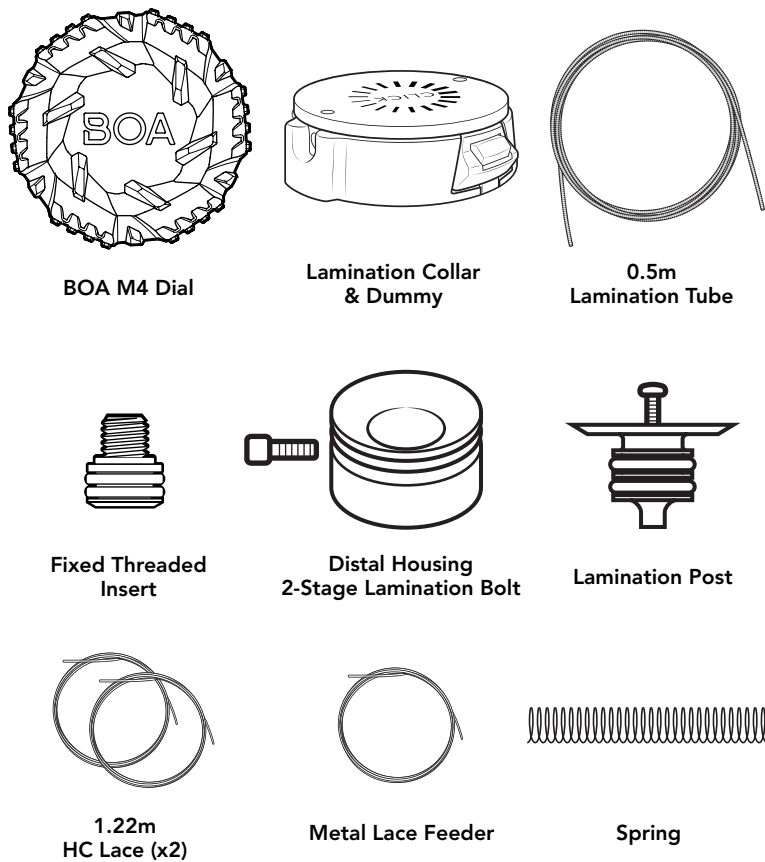

Contenu du kit RevoLock Align :

- Fixer le support de laminage au modèle.
- Appliquer la poche de PVA et le logement distal.
- Appliquer la stratification des matériaux.
- Placer le tube et le collier de laminage à l'endroit souhaité.
- Appliquer les couches de tissu extérieur.
- Effectuer le premier laminage.
- Meuler pour exposer le collier de laminage et retirer le modèle.
- Retirer le modèle.
- Douille en lacet.
- Fixez le lacet à l'insert fileté et au BOA® Dial.
- Installer BOA® Reel dans le collier.
- Fixer l'insert fileté à la doublure.
- Test de fonctionnement.

Pour en savoir plus sur la fabrication de RevoLock, inscrivez-vous à ClickAcademy.co

Pour des suggestions et des directives concernant les matériaux, veuillez consulter la fiche technique : clickmedical.co/mds

5. Positionner le tube sur le côté de l'emboîture

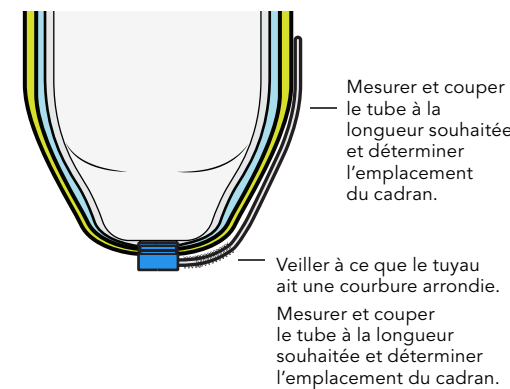

6. Placer le boîtier du cadran et le tube de connexion

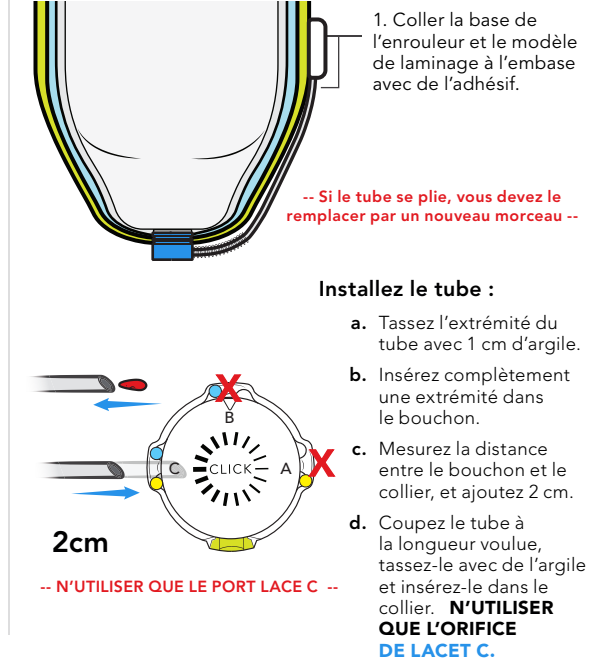

7. Couche extérieure en stratifié.

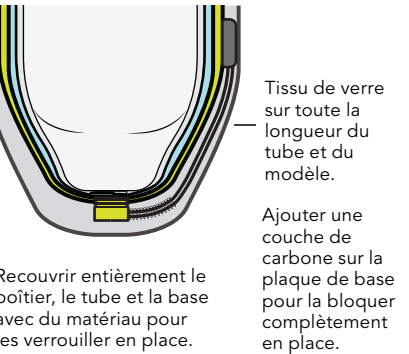

Instructions détaillées de fabrication (suite) :

8 Après le laminage, poncer pour exposer le modèle.

Préparer le collier :

- Réduire le silicone en poudre et l'enlever.
- Poursuivre le meulage du carbone jusqu'à ce qu'il soit à plat avec le haut du collier.
- Couper l'extrémité du tube et éliminer les débris.

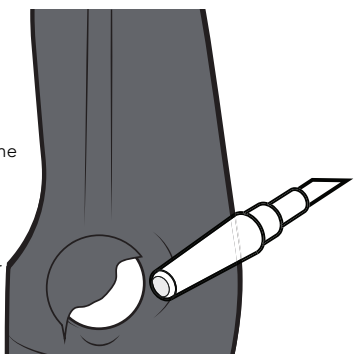

9 Retirer le modèle et le support de laminage.

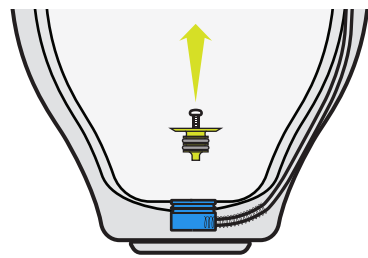

10 Lacey le système.

Nettoyer la tubulure à l'air comprimé.

À l'aide d'un chargeur de lacet, acheminer le lacet du logement de l'enrouleur dans le tube, et à travers le logement distal dans l'emboîture.

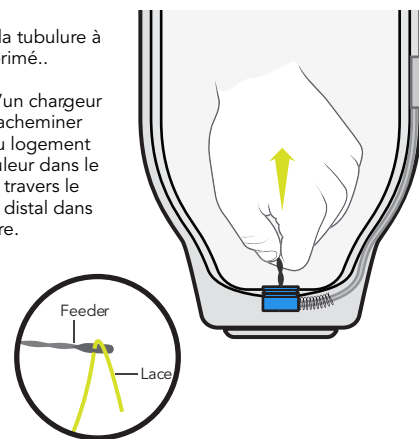

11 Lacey le cadran.

a. Préparez le cadran pour le laçage.

- S'assurer que le cadran est bien enclenché en le poussant vers le bas.

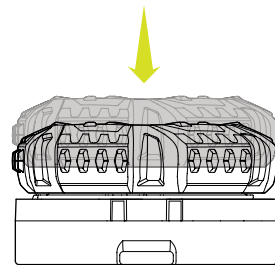

- Retourner le cadran et s'assurer que le repère vert est aligné avec la flèche. Si ce n'est pas le cas, tenez la base et tournez le cadran jusqu'à ce que le repère vert soit aligné.

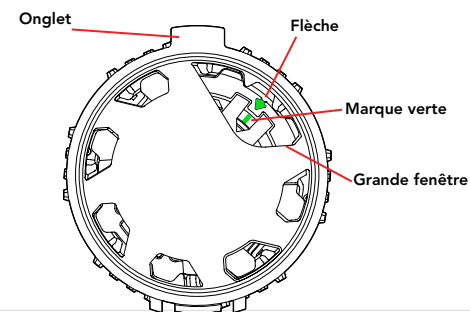

b. Localisez les orifices de laçage

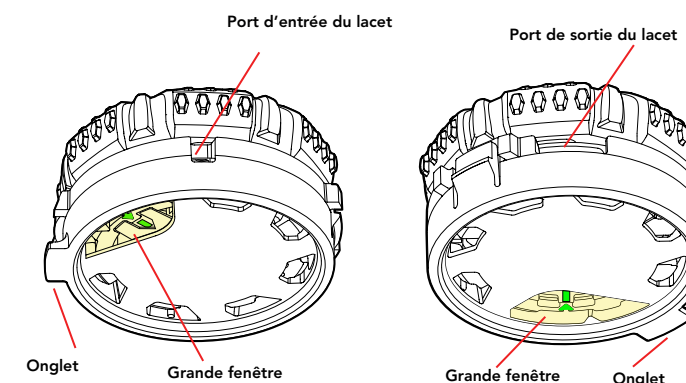

c. Insérez le lacet dans l'orifice d'entrée et dans l'orifice de sortie du lacet situé de l'autre côté du dial.

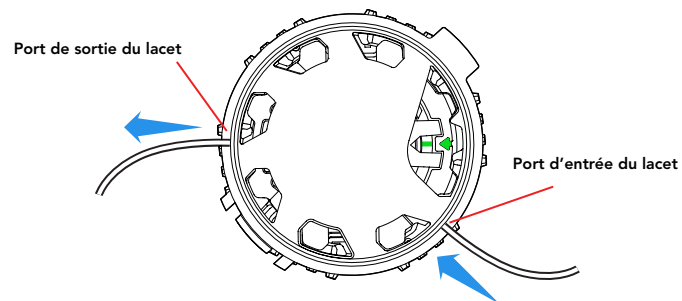

d. Nouez le lacet avec un nœud plat

- Faire une boucle.
- Faites un nœud plat avec la boucle.
- Tirer sur le nœud pour le serrer. La boucle du nœud doit être d'environ 1 cm.
- Couper la queue.

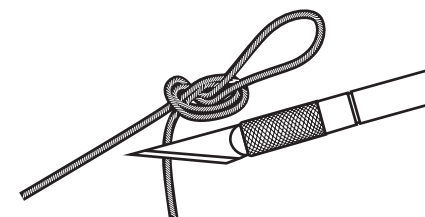
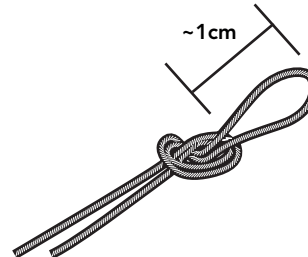
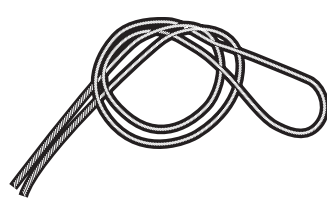
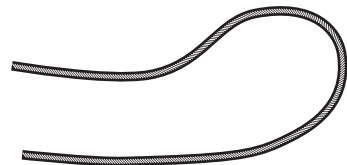

e. Tirez la boucle dans le Dial pour asseoir le nœud.

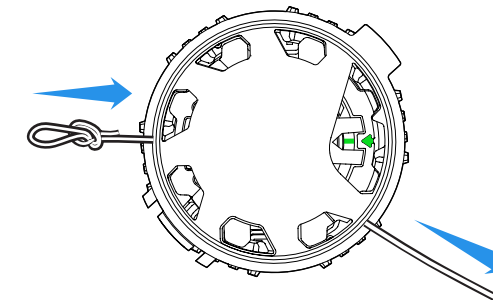

12 Installer le BOA Dial.

a. Installer le BOA Dial.

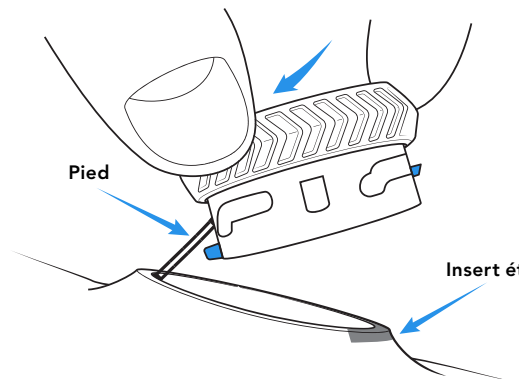

b. Enfoncez fermement l'enrouleur dans le collier (vous devez entendre un "CLIC" lorsqu'il est bien fixé).

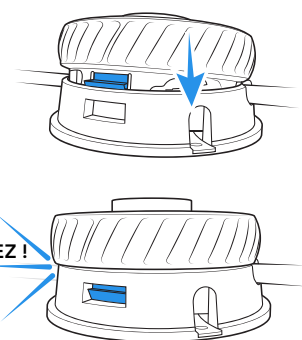

13 Déterminer la longueur du lacet.

Déterminer la quantité de lacet nécessaire pour dépasser l'emboîture et la fixer à la doublure et à l'insert fileté.

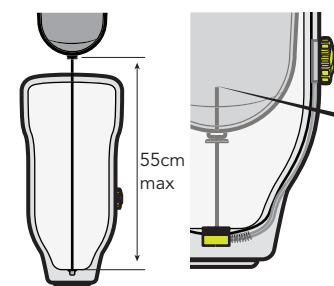

Remarque : la longueur maximale du lacet ne doit pas dépasser 55 cm.

À l'aide d'un chargeur de lacet, insérer le lacet et faire un double nœud plat.

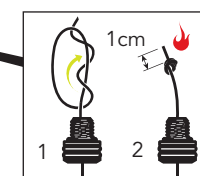

14 Test de fonctionnement

- Fixer l'insert fileté à la doublure.
- Lacets enroulés.
- Tirer le dial vers l'extérieur pour le débloquent.
- Retirer la doublure et le lacet de l'emboîture.
- Enrouler à nouveau le lacet.

Remarque : Inspectez régulièrement le lacet pour détecter tout signe d'effilochage ou de fatigue. Remplacer le lacet tous les 6 mois. Tenir le lacet à l'écart des flammes nues.

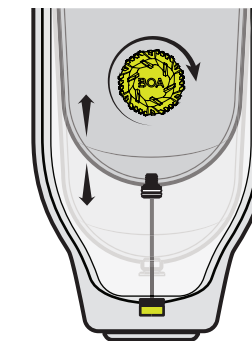

✓ Félicitations, vous avez terminé !

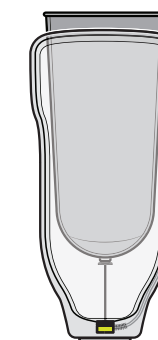

Inspectez régulièrement votre système RevoLock



Inspecter le lacet :

- ✓ Vérifier régulièrement l'absence d'usure ou de dommages
- ✓ Remplacer à tout signe d'usure
- ✓ Remplacer le lacet tous les 6 mois



Ce produit est étanche et submersible. Rincer à l'eau douce après une utilisation en eau salée, dans le sable ou la boue