

Besuchen Sie [www.clickacademy.co](http://www.clickacademy.co) für wichtige Schulungsvideos über Click Reels und RevoLock-Betrieb



### Hinweise

Muss von einem lizenzierten Fachmann installiert werden.

Spitze wird getragen:

- Prüfen Sie regelmäßig auf Verschleiß oder Schäden.
- Achten Sie auf gebrochene Fasern in Bereichen mit hoher Abnutzung.
- Ersetzen Sie die Spitze, wenn eine große Anzahl von Fasern gebrochen ist.
- Tauschen Sie die Spitze alle 6 Monate aus.
- Bei defekten Spitzen kann es zum Verlust der Federung kommen.
- Halten Sie die Spitze von offenen Flammen und scharfen Kanten fern.

Sichern Sie den Gewindeinsatz mit mittlerer Schraubensicherung am Liner.

Sichern Sie den Schnappverschluss am Gewindeinsatz, bevor Sie das System spannen.

**Gewichtsgrenze:** 300lbs/135kg

Siehe Anleitungen in anderen Sprachen: [clickmedical.co/instructions](http://clickmedical.co/instructions)

### GARANTIE

Der Click Reel ist garantiert für die Lebensdauer des Geräts, in das er ursprünglich eingebaut wurde. Die Registrierung des Click Reel ist zum Zeitpunkt der Auslieferung des Geräts erforderlich. Zum Registrieren: <https://clickmedical.co/contact-us/cr-registration/>

### GARANTIE

Informationen zur Garantie für alle Produkte von Click Medical finden Sie hier: <https://clickmedical.co/terms/#warranty>

### U.S. Kunden:

Kontakt [Help@ClickMedical.co](mailto:Help@ClickMedical.co)

Tel: +1-970-670-7012

### Internationale Kunden:

Bitte wenden Sie sich an Ihren örtlichen Händler.

**Die Produkte von Click Medical sind patentrechtlich geschützt.**

Für eine vollständige Liste siehe [www.clickmedical.co/patents](http://www.clickmedical.co/patents)

## RevoLock Ausrichtungset Inhalt:

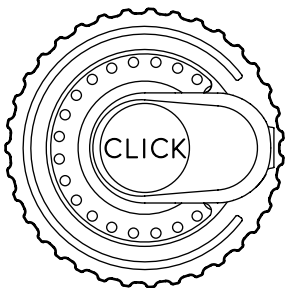

Klicken Sie auf Rolle

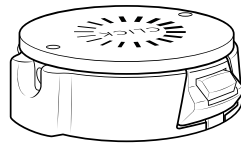

Kaschiermanschette & Dummy

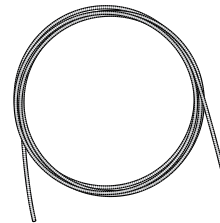

0.5m Laminierschlauch

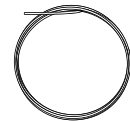

2.0m HC Spitze

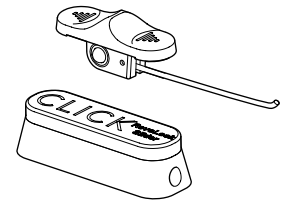

RevoLock Schieberegler

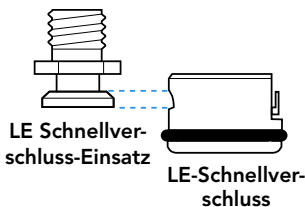

LE Schnellverschluss-Einsatz

LE-Schnellverschluss

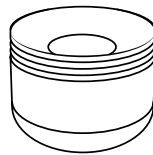

Gehäuse & Verarbeitungsposten ausrichten

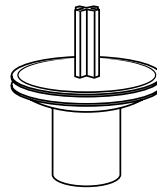

Metall-Spitzenzuführung

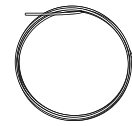

Rollenwerkzeug

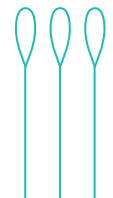

Kunststoff-Spitzenzuführung x 3

## Herstellungsübersicht:

1. Laminierpfosten am Modell befestigen.
2. Ausrichtunggehäuse über das Rohr schieben, dann das Rohrende auf das distale Ende des Fertigungspostens stecken.
3. Ausrichtunggehäuse auf den Fabrikationspfosten schieben.
4. PVA-Beutel auftragen.
5. Innere Gewebeschichten auftragen.
6. Rohr und Kragen an der gewünschten Stelle platzieren.
7. Äußere Gewebelagen auftragen.
8. Laminierung durchführen.
9. Ausrichtung übertragen (wenn der Schaft verstellbar sein soll, jetzt RevoFit®-Set hinzufügen).
10. Laminierung durchführen.
11. Modell entfernen.
12. Schaft verschnüren
13. Befestigen Sie den Schnürsenkel sowohl am Druckknopf als auch an der Click Reel.
14. Befestigen Sie den Schnappeinsatz am Innenschuh.
15. Click Reel in den Kragen einsetzen.
16. Gewindeinsatz auf Druckknopf aufstecken und auf Funktion prüfen.

Um mehr über die Herstellung von RevoLock zu erfahren, melden Sie sich bei [ClickAcademy.co](http://ClickAcademy.co)

Materialvorschläge und Richtlinien finden Sie im **Materialdatenblatt:** [clickmedical.co/mds](http://clickmedical.co/mds)



## Detaillierte Anleitungen zur Herstellung (Fortsetzung):

### 8 Installieren Sie die RevoLock Slider Base und den Schlauch:

**Zweck:** Der RevoLock-Schieber verriegelt die Rolle im Power-Modus und verhindert ein unbeabsichtigtes vollständiges Lösen der Schnur.

a. Stopfen Sie beide Enden des Slider Tubes mit Ton.



b. Schiebe das Rohr in die Slider Base.

Vollständig einführen - mindestens 1cm.

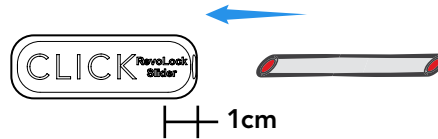

c. Führen Sie das freie Ende des Schlauchs in die Lamination Collar gegenüber dem in Schritt 6 eingeführten Schlauch ein (**Entweder Anschluss A**). Vollständig einführen - mindestens 1 cm.

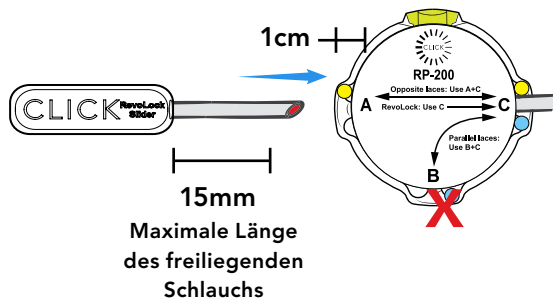

d. Platzieren Sie die Manschette und die Schieberbasis an der gewünschten Stelle.

**Profi Tipp:**  
Verwenden Sie bei Bedarf leichten Sprükleber.

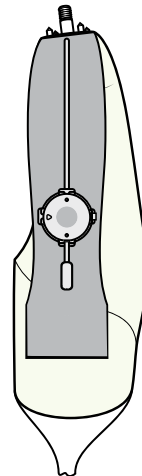

e. Verwenden Sie zusätzliches Material, um unter den Schläuchen zu füllen Unterstützung.



9 Bringen Sie die äußeren Schichten des Materials auf. Wenn Sie eine einstufige Laminierung vornehmen, fügen Sie jetzt die Befestigungselemente hinzu.

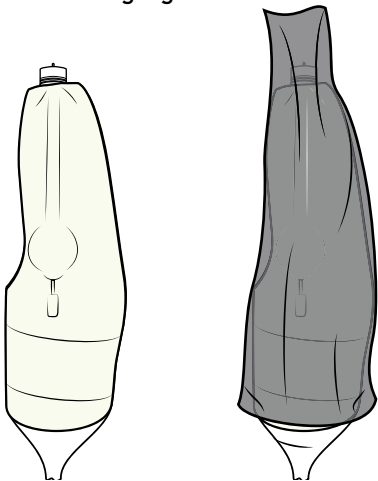

10 Laminierung durchführen.



11 Wenn Sie eine zweistufige Laminierung durchführen, übertragen Sie jetzt die Ausrichtung der Muffe.

**Optional:** Wenn Sie auch die RevoFit-Einstellbarkeit hinzufügen, installieren Sie diese Komponenten jetzt.

12 Laminierung durchführen.

13 Kragen vorbereiten.

- Schleifen Sie sowohl den Kragen als auch die Schieberattrappen auf Silikon und entfernen Sie sie.
- Kanten glätten.
- Schneiden Sie das Rohr sowohl in der Rollenmanschette als auch in der Schiebermanschette ab.

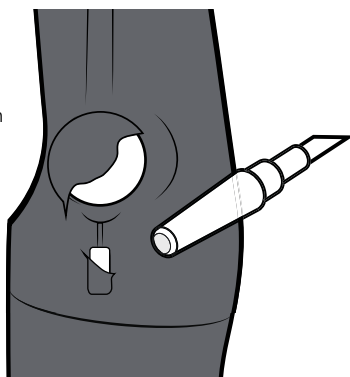

14 Modell entfernen.

Entfernen Sie den Laminierpfosten aus dem distalen Gehäuse.

**Hinweis:** Vergewissern Sie sich, dass der Silikon-Dummy von der Manschette entfernt ist, bevor Sie versuchen, den Stift aus dem distalen Gehäuse zu entfernen.

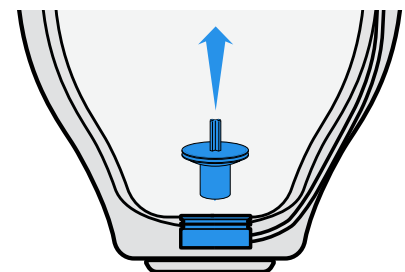

## Detaillierte Anleitungen zur Herstellung (Fortsetzung):

### 15 Installieren Sie RevoLock Schieber:

- a. Vergewissern Sie sich, dass die Karbonkante, die die Lamellenmanschette und den Hohlraum der Schiebermanschette umgibt, glatt ist - schleifen Sie sie mit nassem/trockenem Schleifpapier.

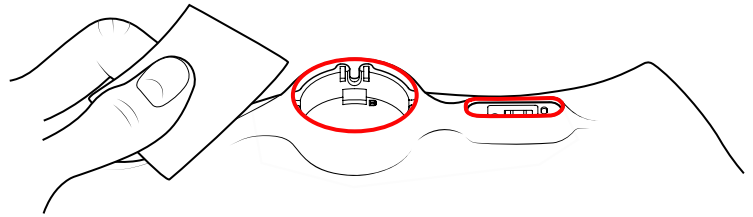

- b. Führen Sie den Draht am Schieber in die Schiebermanschette und in die Rohrleitung ein. Schieben Sie den Draht durch den Schlauch, bis er aus dem Spulenbund austritt.

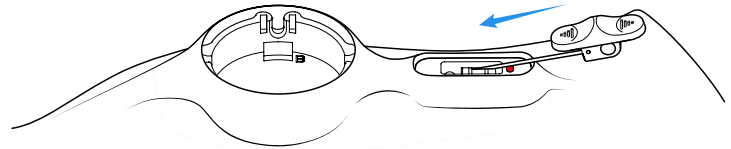

- c. Drücken Sie den Schalter nach unten in die Schieberbasis, bis er "einrastet".

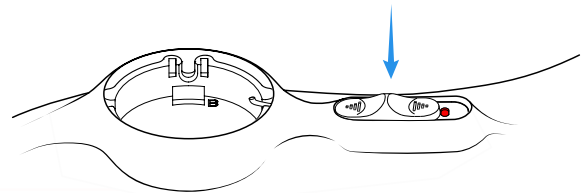

- d. **SEHR WICHTIGER SCHRITT:** Vergewissern Sie sich, dass der Schalter in der entriegelten/offenen Position steht und die rote Anzeige nicht sichtbar ist.

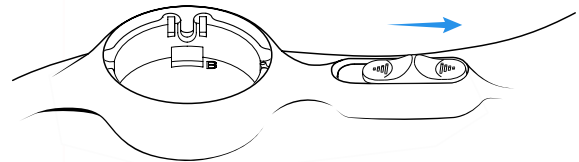

- e. **SEHR WICHTIGER SCHRITT:** Markieren Sie den Verriegelungsdraht am Innendurchmesser der Rollenlaminiermanschette mit einem Permanentmarker.

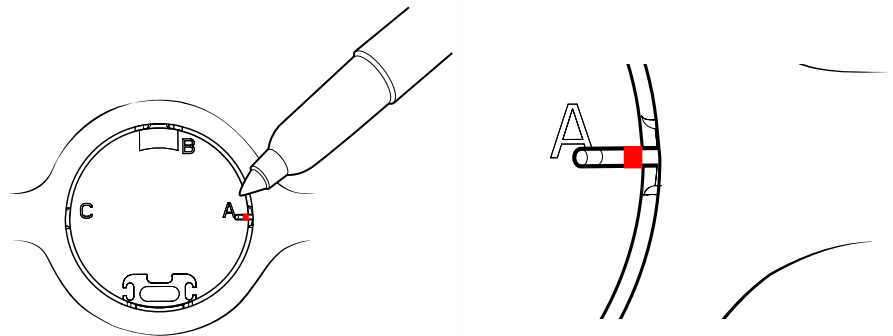

- f. Bringen Sie den Schalter in die verriegelte Position, so dass die rote Pillenform zu sehen ist.

**Schritt 1** Schneiden Sie den Sicherungsdraht an der Markierung ab.

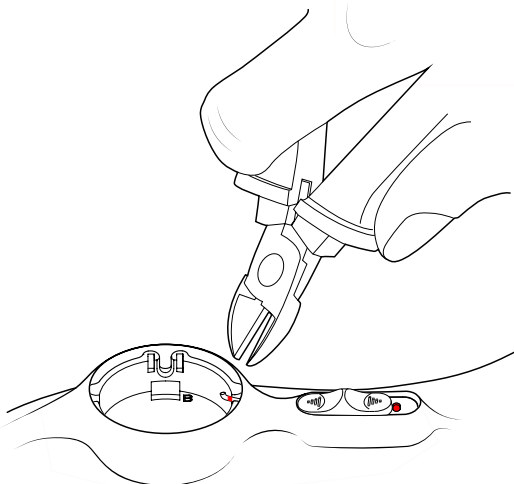

**Schritt 2** Glatt schleifen/feilen, um alle Grate zu entfernen.

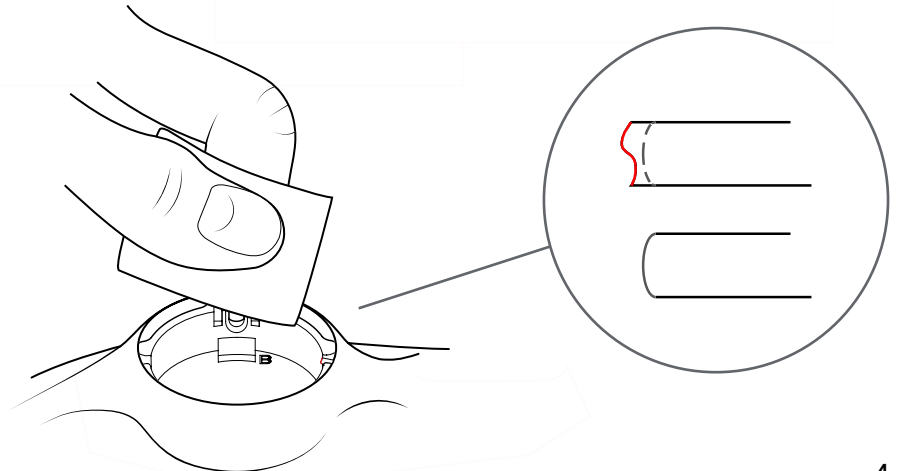

## Detaillierte Anleitungen zur Herstellung (Fortsetzung):

### 16 Schnüren Sie das Gerät:

- Benutzen Sie den Schnurvorschub, um die Schnur durch den Schlauch zu führen, beginnend am Kragen.

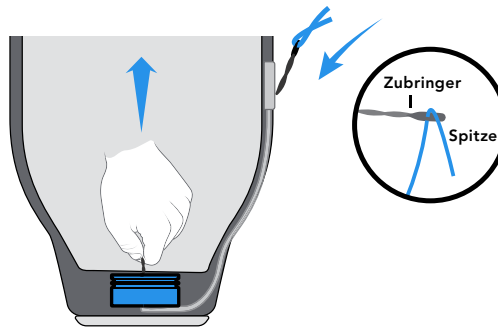

### 17 Befestigen Sie die Spitze an der Click Reel.

#### Schritt 1

Vergewissern Sie sich, dass die Spule zum Schnüren bereit ist. Beide Verriegelungsstopfen sollten vorhanden sein. Die **grünen Markierungen** auf der Spule sollten mit den **grünen Markierungen** auf der Unterlegscheibe übereinstimmen. Falls erforderlich, drehen Sie das Rad, um die **grünen Markierungen** auszurichten. Verwenden Sie Spitze **Anschluss C**.

Ausrichtung durch Drehen der Skala einstellen

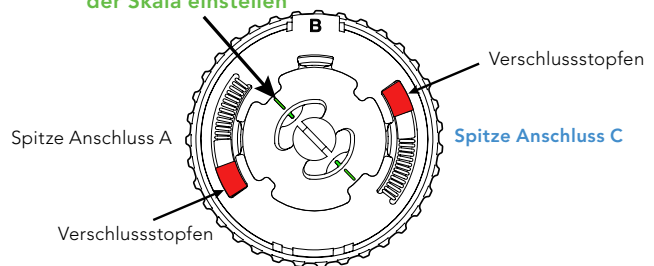

#### Schritt 2

Schnüren Sie die Spule mit dem Spitzenzuführer aus Kunststoff durch den **Spitzenanschluss C**.

#### Profi Tipps:

- Biegen Sie die Spitze des Schnürsenkels leicht.
- Nach dem Einführen in das Schnürsenkelloch drehen Sie den Schnürsenkelförderer, damit er aus dem Schnürsenkelloch herauskommt.

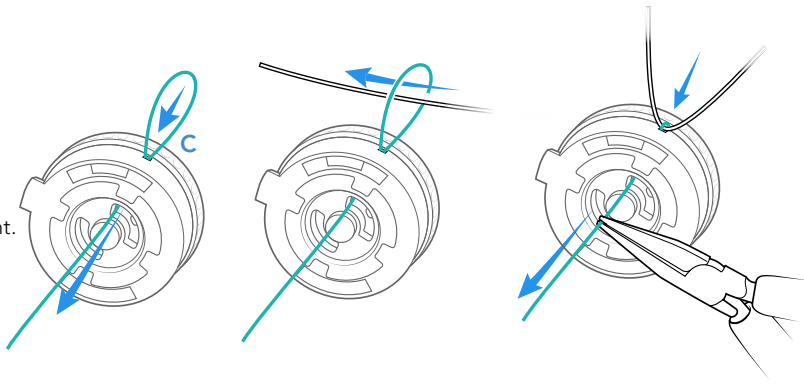

#### Schritt 3

Knüpfen Sie einen **doppelten Überhandknoten** für die HC-Spitze. Schneiden Sie das Ende auf <5 mm ab und brennen Sie das Ende leicht an.



#### Schritt 4

Ziehen Sie an der Spitze, um den Knoten in die entfernte Spitzentasche auf der gegenüberliegenden Seite der **grünen Markierung** zu setzen.

Drücken Sie den Knoten mit einem Schlitzschraubendreher **Nr. 1** vollständig in die Vertiefung:

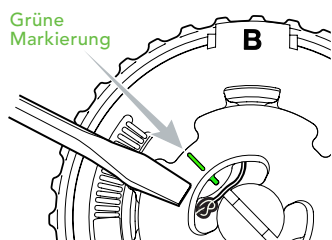

#### Schritt 5

### Aktivieren Sie den Umschaltmodus.

Entfernen Sie **beide** roten Verriegelungsstopfen, um den Shift-Modus der Rolle zu aktivieren.

**Profi-Tipp:** Bewahren Sie die roten Verriegelungsstopfen zur späteren Verwendung auf.

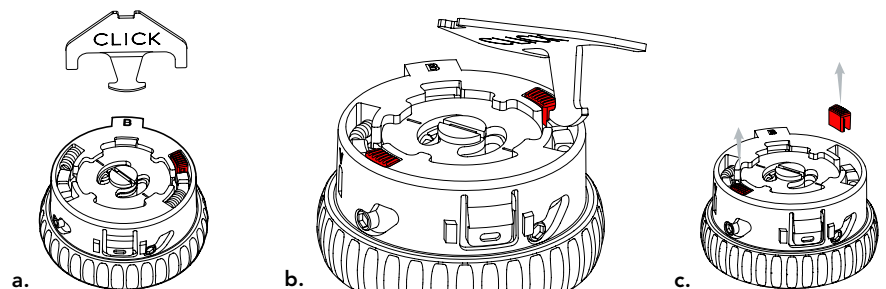

## 18 Installieren Sie die Click Reel.

a. Stecken Sie den Fuß der Spule in den Kragen.

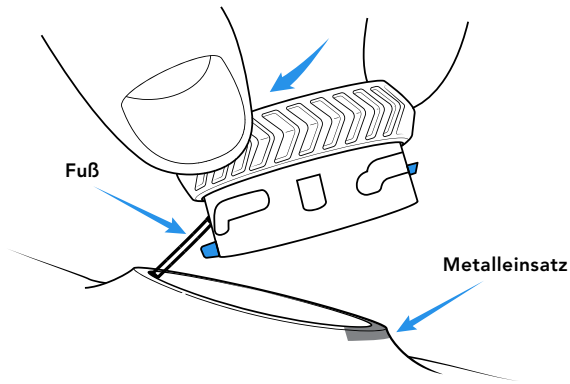

b. Drücken Sie die Spule fest in die Manschette (Sie sollten ein "KLICK" hören, wenn sie fest sitzt).

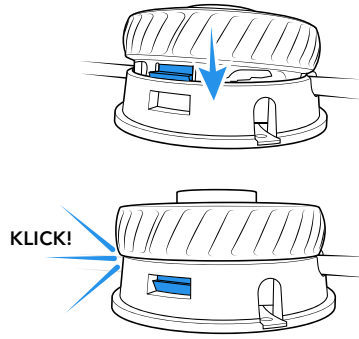

## 19 Befestigen Sie die Spitze am Schnapper:

a. Bestimmen Sie die Länge der Spitze, damit der Benutzer die Schnappteile leicht verbinden kann, und markieren Sie die Spitze.

Snap auswählen

**Hinweis:** Maximale Schnürsenkellänge abdistalem Gehäuse = 45 cm.

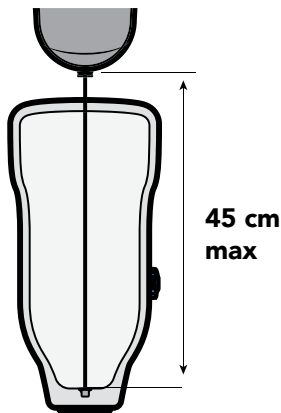

b. Verbinden Sie die Schnürsenkel mit dem aktuellen Druckknopf:

Mit einem Spitzenfutterhalter die Spitze einfädeln und einen einfachen Fischerknoten binden. Das Knotenende leicht anbrennen, damit es sich nicht löst.

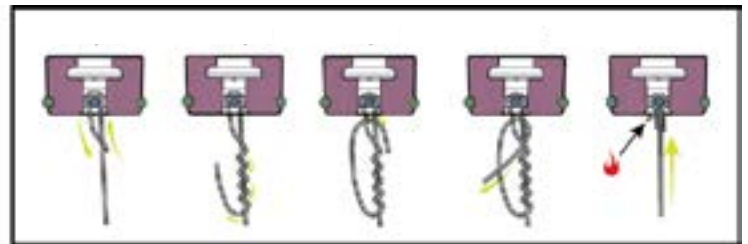

b. Verbinden Sie die Schnürsenkel mit dem LEGACY-Druckknopf:

Fädeln Sie die Schnur von unten durch das mittlere Loch des Druckknopfes. Fädeln Sie die Schnur anschließend durch die Knotenkammer. Machen Sie einen doppelten Überhandknoten. Ziehen Sie an der Schnur, um den Knoten in der Knotenkammer zu fixieren. Verschließen Sie das Loch mit einem Tropfen Klebstoff.

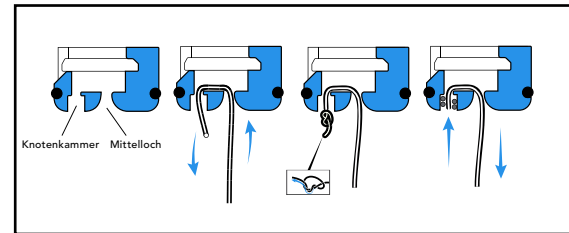

20 Tragen Sie eine mittlere Gewindegewissung auf das Gewinde des Einsatzes auf und befestigen Sie ihn an der Auskleidung.

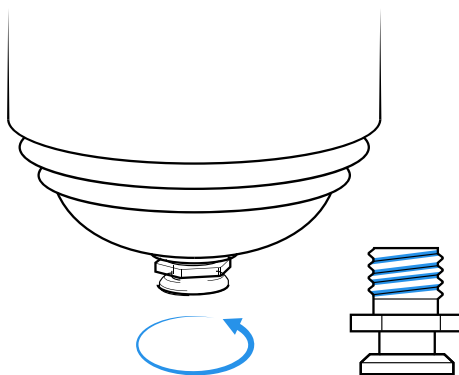

21 Testen Sie die Schnapperverbindung, indem Sie sie 2-3 Mal ein- und aushängen.

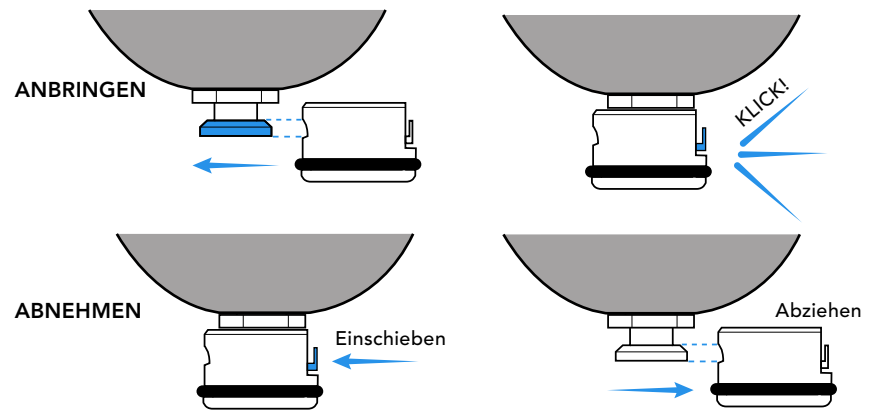

22 Testen Sie das System auf korrekte Funktion:

Lassen Sie das System vor der Auslieferung dreimal laufen, um die ordnungsgemäße Funktion der Trommel zu überprüfen.

23 Wichtig!

Bringen Sie als letzten Schritt der Herstellung das Patienten-Gebrauchsanweisungs-Hängeetikett am Zifferblatt an.

## So ersetzen Sie den Verriegelungsdraht:

Dieser Vorgang ist **NUR** erforderlich, wenn der Verriegelungsdraht zu kurz abgeschnitten ist und nicht in den Schaltring eingreift. Ersetzen Sie ihn durch den zweiten im Set enthaltenen Sicherungsdraht.

### Schritt 1

Bringen Sie den Schieberegler in die verriegelte Position, so dass die rote Pillenform vollständig sichtbar ist.

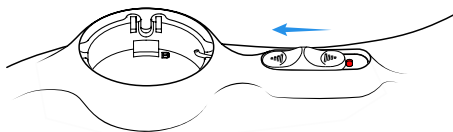

### Schritt 2

Setzen Sie einen Schlitzschraubendreher Nr. 1 oben auf den Sockel hinter dem Schieber und auf die rote Pillenform.

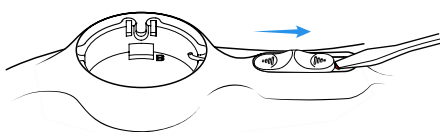

### Schritt 3

Schieben Sie den Schalter in die entriegelte Position, indem Sie ihn mit der Fläche des Schlitzschraubendrehers nach oben schieben, bis der Schalter aus der Schieberbasis herauspringt.

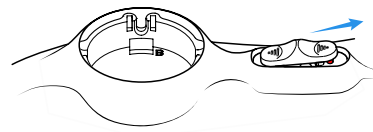

### Schritt 4

Drücken Sie den Stift nur von einer Seite aus dem Schalterm Gehäuse heraus.

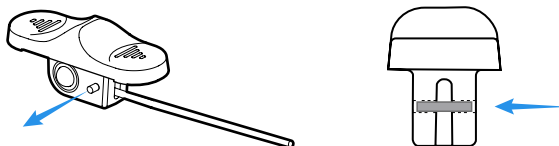

### Schritt 5

Sobald der Stift so weit freigelegt ist, dass Sie ihn mit einer Zange greifen können, ziehen Sie ihn fast vollständig heraus, lassen ihn aber in einer der Seitenwände stecken.



### Schritt 6

Entfernen und entsorgen Sie den alten Sicherungsdraht und stecken Sie den neuen Sicherungsdraht in die Tasche.

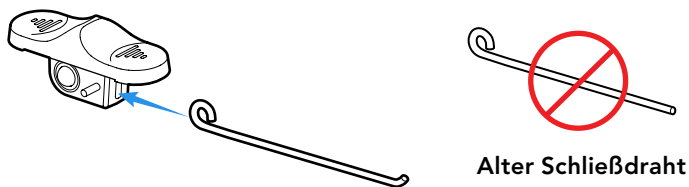

### Schritt 7

Drücken Sie den Stift mit einem Schlitzschraubendreher durch die zweite Wand zurück, um den Draht zu fangen und zu fixieren. Der Schließdraht sollte sich noch drehen lassen, aber nicht aus der Tasche herausziehen. Achten Sie darauf, dass der Stift nicht über die Wandoberfläche hinausragt, da er sonst an der Innenseite der Gleiterbasis schleift und eine Fehlfunktion verursacht.

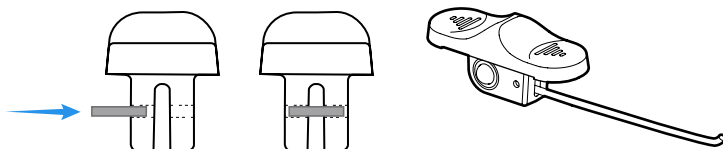

### Schritt 8

Führen Sie den Verriegelungsdraht wieder in das Rohr und den Schalter in die Schiebereglerbasis ein (siehe Schritt 6 oben). **\*Wenn Sie den Stift verlieren**, verwenden Sie den weggeworfenen Verriegelungsdraht als Ersatz. Schneiden Sie den alten Verriegelungsdraht sauber ab und führen Sie ihn in das Stiftloch in der Seitenwand ein. Drücken Sie ihn durch, bis er in die zweite Wand eindringt. Schneiden Sie den alten Verriegelungsdraht ab und schieben Sie den Stift den Rest des Weges in die erste Wand.

# Wie verwendet man Click Reel

Die Haspel kann entweder im Power-Modus oder im Shift-Modus betrieben werden.

Wenn Sie zwischen den Modi wechseln möchten, sehen Sie sich unser Video zu diesem Vorgang an: <https://vimeo.com/786989811>

- 1** Drehen Sie die Spule im Uhrzeigersinn, um die Spitze schnell aufzunehmen.



Die Spule arbeitet während des Aufwickelns geräuschlos.

- 2** Drehen Sie das Rad weiter. Die Spule schaltet automatisch von "leise" auf "klickend" um.



Sobald es klickt, hält die Spule die Schnurspannung und wickelt die Schnur mit höherer Kraft auf.

- 3** Mikro-Einstellung durch Drehen vorwärts oder rückwärts.



- 4** Um die Schnur vollständig zu lösen, spulen Sie sie gegen den Uhrzeigersinn ab, bis das "Klicken" aufhört. Die Schnur lässt sich dann frei von der Spule lösen.



## Zum Entfernen des Click Reel:

- Suchen Sie den Metalleinsatz.
- Führen Sie einen kleinen Schlitzschraubendreher zwischen dem Metalleinsatz und dem Rollengehäuse ein.
- Heben Sie die Spule vorsichtig nach oben.

Unter [clickmedical.co/instructions](http://clickmedical.co/instructions) finden Sie eine ausführliche Videoanleitung für das Ersetzen/ Neuverschnüren einer Spule.

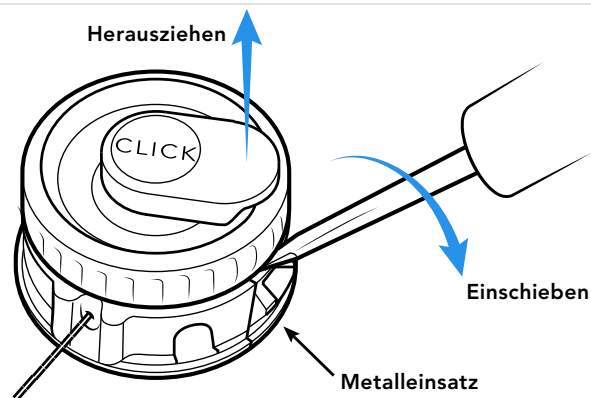

## So verwenden Sie den Schieberegler:

- 1** Herausdrücken, Slider ist **entriegelt**.
- Ermöglicht die Standardfunktion des Aufrollers mit vollständiger Freigabe der Schnürsenkel.

Rote Markierung ist ausgeblendet

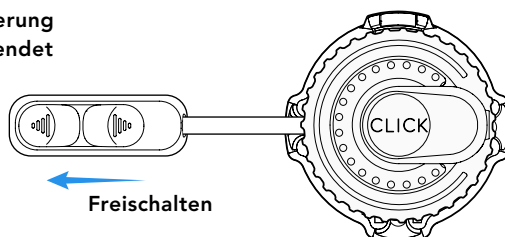

- 2**
- Drehen Sie den Schieberegler im Uhrzeigersinn, bis das Glied vollständig sitzt und die Spule vollständig in den Power-Modus geschaltet ist.
  - Schieben Sie den Schieberegler in Richtung der Spule, bis die rote Markierung erscheint, während die Spule vollständig verschoben ist.
  - Sobald der Slider eingerastet ist, lässt sich die Rolle Klick für Klick in beide Richtungen verstellen, aber die Schnur lässt sich nicht vollständig lösen.

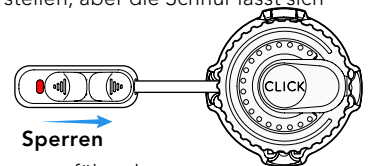

**Profi-Tipp:** Wenn der Patient nicht vollständig in den Schaft eingesetzt werden kann, kann er trotzdem im Gerät verriegelt bleiben. Sobald die Spule vollständig in den Power-Modus geschaltet ist, aktivieren Sie den Schieberegler, und der Benutzer ist sicher mit dem Schaft verbunden.

**Profi-Tipp:** Eine höhere Schnurspannung führt dazu, dass sich die Spule schneller verschiebt. Der Benutzer kann dies erreichen, indem er seine Gliedmaßen wegzieht, während er den Schaft anzieht.

## Bringen Sie Ihren Patienten bei, wie man den Snap bedient, um den Liner zu verbinden:

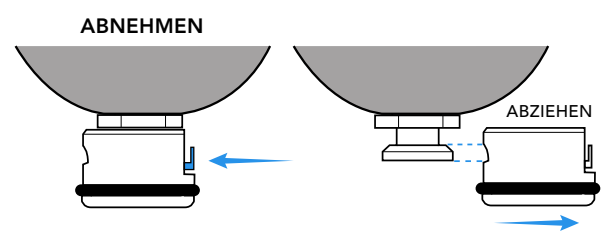
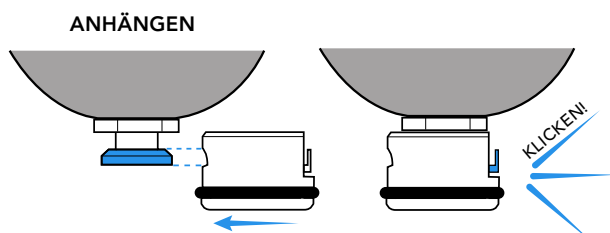

# Scannen Sie bei der Lieferung des Geräts in Anwesenheit des Patienten das Hangtag mit der Gebrauchsanweisung. Bitte besprechen Sie mit Ihrem Patienten die Verwendung des Click Reel sowie die Pflege und Wartung des RevoLock-Systems.

Überprüfen Sie Ihr System regelmäßig.



## Spitze inspizieren:

- ✓ Regelmäßig auf Verschleiß oder Beschädigung prüfen
- ✓ Bei jedem Anzeichen von Abnutzung austauschen
- ✓ Spitzen alle 6 Monate austauschen



Dieses Produkt ist wasserdicht und kann untergetaucht werden. Spülen Sie es nach der Verwendung in Salzwasser, Sand oder Schlamm mit Süßwasser ab.

**UK REP** MDSS-UK RP LIMITED, 6 Wilmslow Road  
Rusholme, M14 5TP Manchester  
Königreich

**CH REP** MDSS CH GmbH, Laurenzenvorstadt 61  
5000 Aarau, Schweiz

**MD** MDSS GmbH, Schiffgraben 41  
30175 Hannover, Deutschland

**EC REP** 



Click Medical, LLC, 1205 Hilltop Parkway, W101  
Steamboat Springs, CO 80487, USA +1-970-670-7012