

Visita il sito www.clickacademy.co per guardare importanti video informativi sulla Bobina Click e RevoFit.



Avvertenze

Deve essere installato da un professionista autorizzato. Un serraggio eccessivo potrebbe compromettere la circolazione. Il laccio si usura:

- Controllare regolarmente il livello di usura o verificare se sono presenti danni.
- Cercare le fibre rotte nelle aree di maggiore usura.
- Sostituire il laccio se sono presenti quantità significative fibre rotte.
- Sostituire proattivamente il laccio ogni 6 mesi.
- Tenere il laccio lontano da fiamme e bordi taglienti.

Limite di peso: 300lbs/135kg

Istruzioni in altre lingue: clickmedical.co/instructions

Disponibile anche in confezione da 10 pz (RF-200-07-10).

Importante: Se vuoi realizzare un tutore AFO dinamico in carbonio, è necessario ordinare lo Slider Lamination Kit prima di procedere alla produzione.

RP-309 "RevoLock Slider Lamination Kit"

GARANZIA

La Bobina Click è garantita per la durata del dispositivo in cui è stato originariamente installato. È richiesta la registrazione della Bobina Click al momento della consegna del dispositivo originale. Per registrarsi: <https://clickmedical.co/contact-us/cr-registration/>

GARANZIA

Per informazioni sulla garanzia di tutti i prodotti Click Medical: <https://clickmedical.co/terms/#warranty>

Clienti USA:

Contatto Help@ClickMedical.co

Tel: +1-970-670-7012

Clienti Internazionali:

Contattare il distributore locale.

I prodotti Click Medical sono brevettati.

l'elenco completo consultare www.clickmedical.co/patents

Contenuto del Kit Laminazione RevoFit

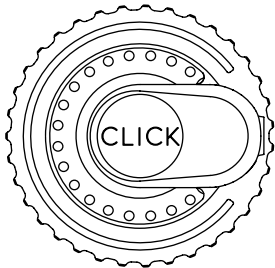

Bobina Click

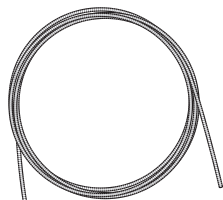

Tubo di laminazione da 1,8 m

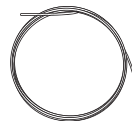

Sondina in metallo



Collare di Laminazione e Manichino



Laccio HD da 2,0 m



Strumento bobina

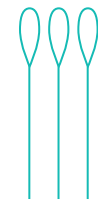

Sondino plastica x 3

Panoramica sulla fabbricazione:

1. Determinare il tipo di modello regolabile: Pannello, Spazio, Cerniera.
2. Determinare le aree di regolazione e la posizione della Bobina Click.
3. Tirare il materiale dell'inserto flessibile sullo stampo.
4. Applicare gli strati interni e completare la prima laminazione.
5. Contrassegnare le aree di regolazione e la posizione del Click Reel sul dispositivo.
6. Incollare i componenti RevoFit al dispositivo.
7. Applicare gli strati esterni e completare la seconda laminazione.
8. Tagliare le linee di taglio e le aree di regolazione.
9. Carteggiare e rifinire i bordi.
10. Applicare il materiale del tampone (nel caso dei pannelli).
11. Dispositivo di laccio.
12. 3. Seleziona la Modalità Bobina - Modalità Power con i Tappi di Blocco Rossi o Modalità Shift con i Tappi di Blocco Rossi rimossi.
13. Installare la Bobina Click e verificarne il funzionamento.
14. Consegnare al paziente e ottimizzare l'adattamento.

For material suggestions and guidelines, please refer to the **Material Data Sheet:** clickmedical.co/mds

Determinare il Tipo di Modello Regolabile:

Pannello

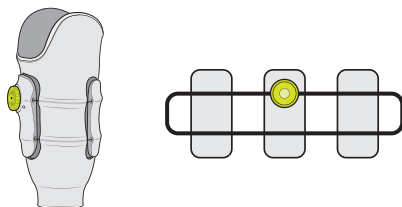

Spazio

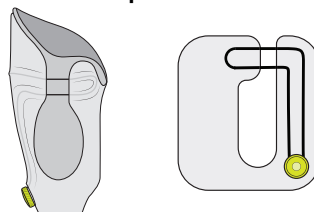

Cerniera

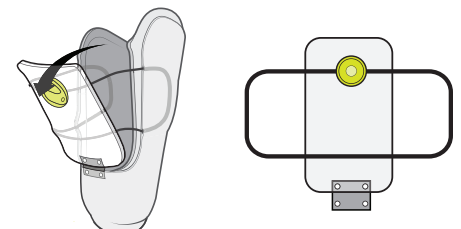

Ulteriori progetti: Per maggiori informazioni sulla progettazione di dispositivi RevoFit regolabili, iscriviti alla [Click Academy](http://ClickAcademy).

Istruzioni Dettagliate per la Fabbricazione:

! NON SUPERARE I 15 INHG DI PRESSIONE DEL VUOTO DURANTE LA LAMINAZIONE

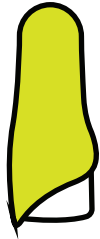

1 Tirare il materiale dell'inserto sullo stampo.



2 Completare la prima laminazione.

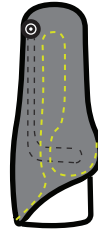

3 Carteggiare la superficie, quindi determinare le aree di regolazione, le linee di assetto e la posizione della Bobina Click.

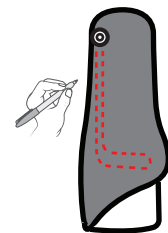

4 Disegnare il percorso del tubo sul dispositivo.

REGOLA DI PROGETTAZIONE DEL PANNELLO:

- Regola del $\frac{1}{4}$ = lunghezza del pannello $\div 4$. Il tubo deve trovarsi a $\frac{1}{4}$ di distanza dai bordi superiore e inferiore.
- I tubi devono attraversare il pannello parallelamente l'uno all'altro.
- Il tubo deve attraversare il pannello con un angolo perpendicolare al bordo.
- Il tubo deve estendersi di 1 cm sul telaio prima di girare.

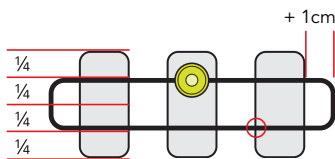

REGOLA DI PROGETTAZIONE DELLO SPAZIO:

- I tubi devono attraversare la fessura parallelamente l'uno all'altro.
- Il tubo deve attraversare la fessura con un angolo perpendicolare rispetto al bordo.
- Il tubo deve estendersi in linea retta di 1 cm sul telaio prima della rotazione.

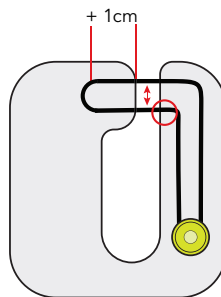

REGOLA DI PROGETTAZIONE DELLE CERNIERE

- Utilizzare la regola del $\frac{1}{4}$ per determinare dove instradare i punti di chiusura.
- Il tubo deve estendersi di 1 cm sul telaio prima di girare.
- La cerniera deve trovarsi a un livello diverso (nel piano trasversale) rispetto ai punti di chiusura.

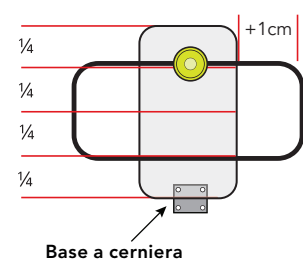

5 Allineare le porte del tubo con il percorso del laccio e incollare il colletto di laminazione al dispositivo.

a. **Nota:** riempire gli spazi vuoti tra il colletto e il telaio del dispositivo.

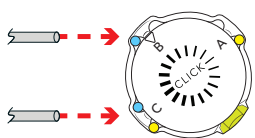

Per il percorso parallelo del laccio:
Utilizzare le porte **blu** B e C

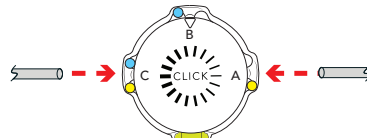

Per il percorso del laccio opposto:
Utilizzare le porte **gialle** A e C

6 Incollare il tubo al telaio del dispositivo.

- Tagliare il tubo angolare, riempirlo di argilla e inserirlo per 1 cm nel silicone.
- Glue along designated path with dots of super glue about every 1cm.
- DO NOT KINK THE TUBE -**
Se il tubo si piega, è necessario sostituirlo con un nuovo pezzo.
- Tagliare l'altra estremità del tubo a misura, impacchettarla con l'argilla e inserirla per 1 cm nel colletto.

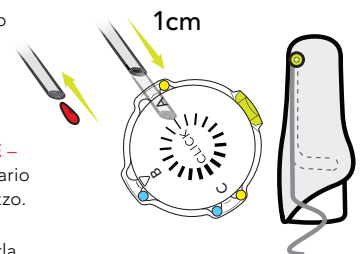

Aggiungi lo Slider in questa fase se devi produrre un AFO dinamico in carbonio.

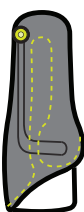

7 Fotografare le linee di assetto e le aree di regolazione per utilizzarle in futuro.



8 Applicare gli strati di materiale esterno e il sacchetto di PVA, quindi iniziare la seconda laminazione. Rimuovere la resina in eccesso intorno al tubo e al colletto.



9 Ridisegnare le linee di assetto e le aree di regolazione. Utilizzare la foto del punto 7 come riferimento.



10 Rimuovere l'inserto flessibile e tagliare le linee di bordatura. Per i giri stretti, utilizzare l'estremità piccola di una lama seghettata.

Istruzioni dettagliate per la fabbricazione (continua):

11 Rifinitura dei bordi del telaio e/o dei pannelli:

- Carteggiare i bordi.
- Liberare le estremità dei tubi dalle impurità.
- Levigare i bordi con carta vetrata a grana 1000.

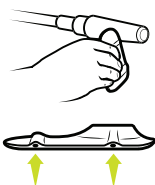

14 Dispositivo laccio

Iniziare dal colletto e utilizzare la sondina per tirare il laccio attraverso il dispositivo.

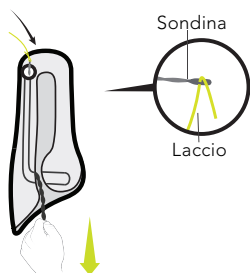

12 Preparare il collare:

- Tagliare il materiale in fibra di vetro che copre il collare.
- Rifilare le estremità dei tubi e rimuovere i detriti.



13 Aggiungere materiale di rivestimento ai pannelli o alle cerniere.

Per ulteriori informazioni sull'ottimizzazione dei pad, iscriviti alla [Click Academy](#).

Forma del cuscinetto: La forma piatta o leggermente convessa consente una migliore applicazione della pressione.

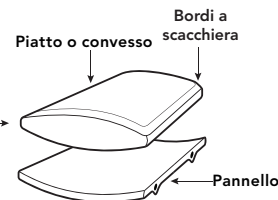

15 Collegare il laccio alla Bobina Click.

Passo 1

Assicurarsi che la bobina sia pronta per l'applicazione del laccio. Entrambi i tappi di blocco dovrebbero essere in posizione. I **segni verdi** sulla bobina devono essere allineati con i **segni verdi** sulla rondella. Se necessario, ruotare la manopola per allineare i **segni verdi**.

Regolare l'allineamento ruotando la manopola

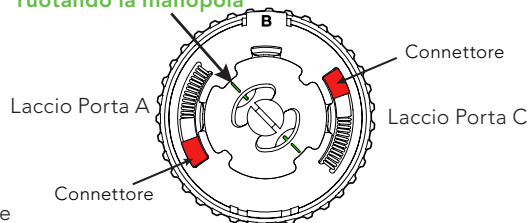

Passo 2

Ricollocare il dispositivo. Collegare ciascun laccio alla porta corrispondente della bobina: A, B o C.

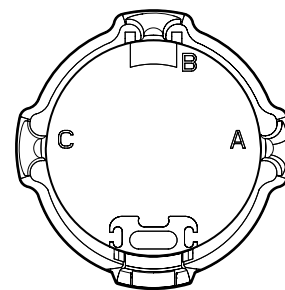

Passo 3

Allacciare la bobina utilizzando la sondina di plastica.

Consiglio:

Tirare delicatamente il laccio attraverso la cavità per evitare di rompere la sondina di plastica.

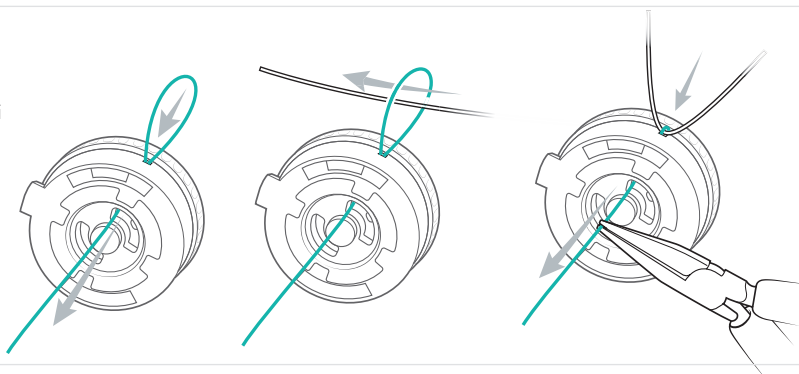

Passo 4

Fare un nodo singolo e tagliare la coda a circa 5 mm e bruciare leggermente l'estremità.

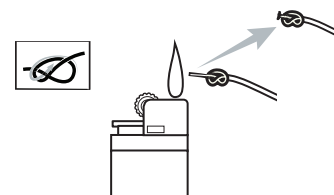

Passo 5

Tirare il laccio fino al nodo della sede nella tasca del laccio più lontana, sul lato opposto del **marcatore verde**.

Spingere completamente il nodo nella cavità con un cacciavite a testa piatta n.1:

Marcatore verde

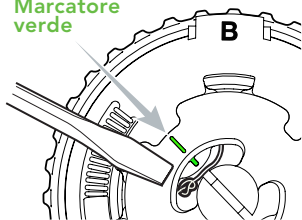

Passo 6

Tirare l'estremità libera del laccio per rimuovere il laccio allentato dal dispositivo.

Ripetere il punto 3 per far passare l'estremità libera del laccio attraverso l'aspo.

Misurare circa 10 cm di laccio.

Ripetere il passaggio 4 per fare il nodo a rovescio, rifinire, bruciare e sistemare.

Step 7

Scegliere la modalità di avvolgimento da attivare:

Per maggiori informazioni sulle modalità di avvolgimento, guarda il nostro video qui: <https://vimeo.com/786989811>

MODELLI REGOLABILI CON
Meno di 3" di entrata del laccio

75% delle Applicazioni

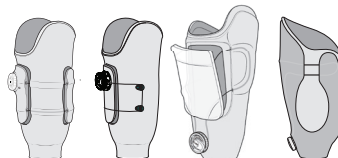

Tieni i Tappi di Blocco Rossi installati nella bobina.

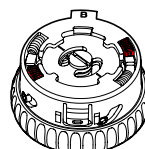

MODELLI REGOLABILI CON
Più di 3" di entrata del laccio

25% delle Applicazioni

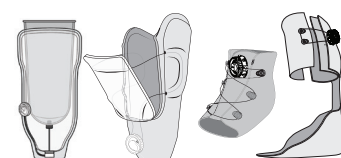

Rimuovi i Tappi di Blocco Rossi dopo aver allacciato la bobina.

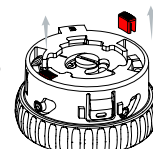

Suggerimento: I produttori centrali devono fornire il dispositivo con i Tappi Rossi installati nella bobina. Ciò consente al professionista di decidere se vuole la modalità Power o Shift.

16 Installare l'avvolgitore a scatto:

- Inserire il piede della bobina nello spazio vuoto nella parte inferiore del collare, di fronte all'insero metallico.
- Premere saldamente la bobina nel colletto (si dovrebbe sentire un "CLICK" quando è sicura).

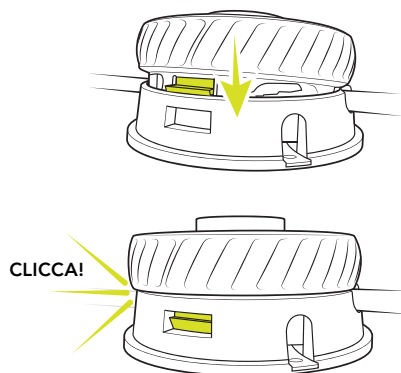
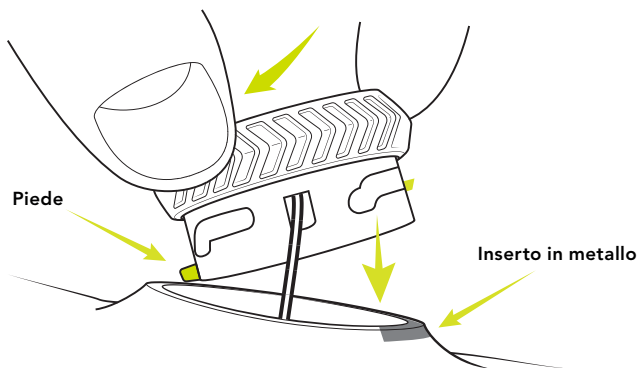

17 Funzione di test.

Prima di consegnare il sistema, operarlo 3 volte per verificarne il corretto funzionamento.

18 Importante.

In ultima battuta, applicare la targhetta di **istruzioni per l'uso** del paziente sul quadrante.

Come Utilizzare la Bobina Click

La bobina può funzionare sia in modalità Power che in modalità Shift.

Se vuoi passare da una modalità all'altra, consulta il nostro video sulla procedura: <https://vimeo.com/786989811>

Come far funzionare la Bobina Click® in Modalità Power - Con i Tappi di Blocco Rossi

- Ruota la ghiera in senso orario per stringere la tensione desiderata.
- Ruota la ghiera in senso antiorario per allentare la tensione.
- Esegui le micro-regolazioni necessarie.

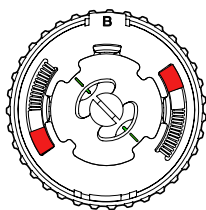

Se la bobina scatta sempre quando viene girata, è in modalità Power.

Come utilizzare la Bobina Click® in Modalità Shift - Senza Tappi di Blocco Rossi

- Gira la bobina in senso orario per avvolgere rapidamente il filo.
- Continua a ruotare la ghiera. Passerà automaticamente dalla modalità "silenziosa" a quella "a scatto".
- Effettua una microregolazione ruotando in avanti o indietro.
- Per rilasciare completamente il laccio, srotola in senso antiorario fino a quando il "clic" si interrompe. Il laccio si sgancerà dalla bobina.



La bobina funzionerà in modo silenzioso mentre prende il filo.



Una volta scattato, il mulinello manterrà la tensione del laccio e lo avvolgerà a una potenza maggiore.

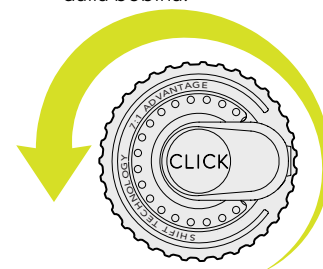

Alla consegna del dispositivo con il paziente presente, scansionare l'etichetta di istruzioni per l'uso. Ripassare con il paziente le modalità di utilizzo della Bobina Click e la manutenzione del sistema RevoFit.

Ispezionare regolarmente il sistema.



Ispezionare il laccio:

- ✓ Controllare periodicamente il livello di usura o danni
- ✓ Sostituire in caso di segni di usura
- ✓ Sostituire il laccio ogni 6 mesi



Questo prodotto è impermeabile e immergibile. Sciacquare con acqua dolce dopo l'uso in acqua salata, sabbia o fango.

UK REP

MDSS-UK RP LIMITED, 6 Wilmslow Road
Rusholme, M14 5TP Manchester
Regno Unito

CH REP

MDSS CH GmbH, Laurenzenvorstadt 61
5000 Aarau, Svizzera

MD

MDSS GmbH, Schiffgraben 41
30175 Hannover, Germania

EC REP



Click Medical, LLC, 1205 Hilltop Parkway, W101
Steamboat Springs, CO 80487, USA +1-970-670-7012