

بيكرتل زاهجل ريزحت:

يلع اهعق اوومو ةبولطم ال QuickLace ةلدأ ددع ددح ، بيكرتلاب ءدبل لبق لك ةءاع) يواسنلاب ةدعابت م ةلدأل نوك نأ بجي . ةحتفلا ةفاح لوط . ةحتفلا يبناج يلع ةلدأ بيكرتب مق . ددعلا سفن مدختسا . (نيبقت مقو ةيفاضلا بوقتلا عقاووم ددح وأ ةدوجوملا ةورعلا تاحتف مدختسا اهبقتب

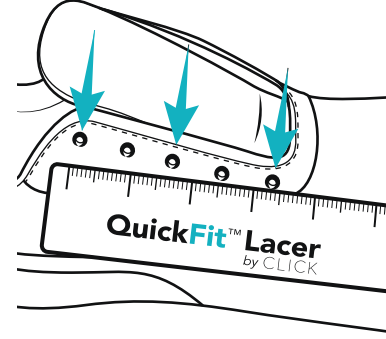

1

طابرلا ةلدأ تيبتب مق أ .
ماشربلا لالخإب عيرسلا
ربعو زاهجل لخد نم يركذلا
طابرلا ليلد

ماشربلا ءاطغ يلع طغضا . ب
طابرلا ليلد يلع أيونألا
ليلدلا تيبتب مق ، عيرسلا
ءاذحلا يلع

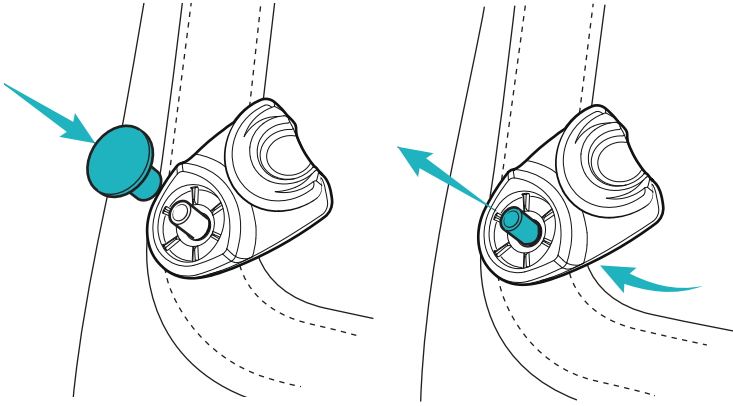

3

لعل أو ناسللا يلع أيونب مس 1 ةفاسم كرتا . صرقلال عقوم ددح
ناسللا يلع أ وحن فالغلأ يف طابرلا تاحتف ءجو . فالغلأ

نيتحتفلا الك عقوم ددح

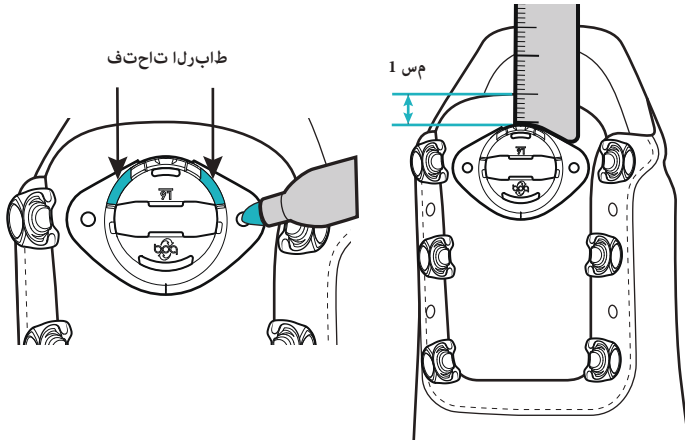

2

تبت ، ليلدلا عضوم نم دكأتلا دعب
تيتبتلا ةادأ مادختساب ماشربلا
ةلدأل عيمجل تاوطخلال هذو ررك

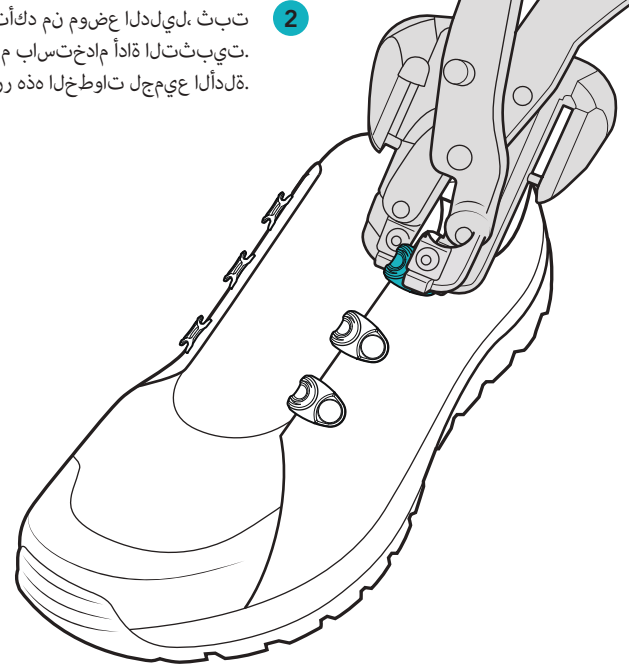

5

وه امك ماشربلا يلع طغضا . ناسللا يلع صرقلال فالغلأ تبت
هتبت ، عضوملا نع أيضار تنك اذا 1 . ةوطخلال يف حضوم
QuickFit ةادأ مادختساب

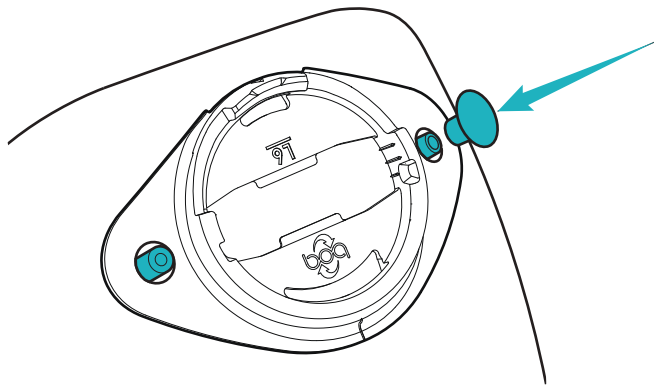

4

1/8 بقتلا رايب مادختساب ةحتفلا بقتا
QuickFit ةادأ يف ةصوب

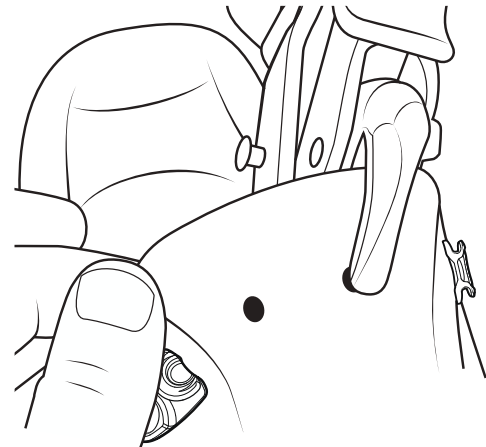

6. حضوم وه امك ةلدال ربع طابردل ررم

ربع ةرشابم طابردل لاخذل نكمي
هنكم يلل هبحس وأ (أ) ليللدل
ليللدل نم طابردل كف نكمي (ب).
عرسب هخلخ وأ هئادترال

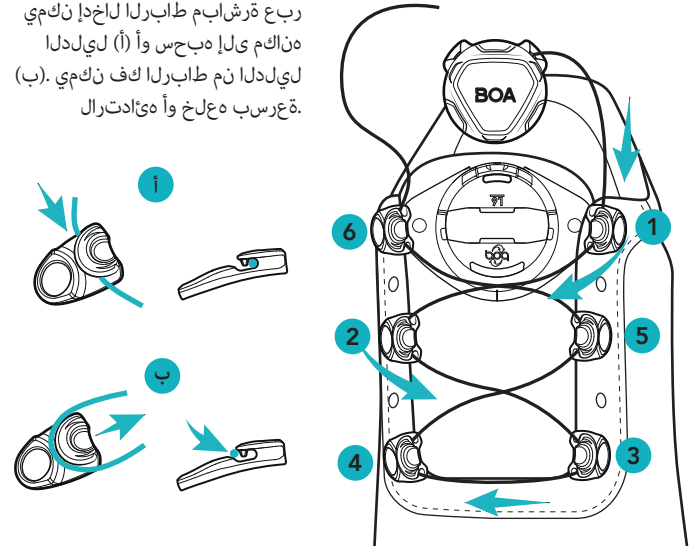

8. قوف، حوتفملا طابردل ذفنم يف طابردل نم رطل فرطلا لخدأ
ربع طابردل عفدا م. اهلسأ سولو، ةيكيستسالبالل ةفاحل
مهسال دنل لسألل نم جرخي يتح صرقلل

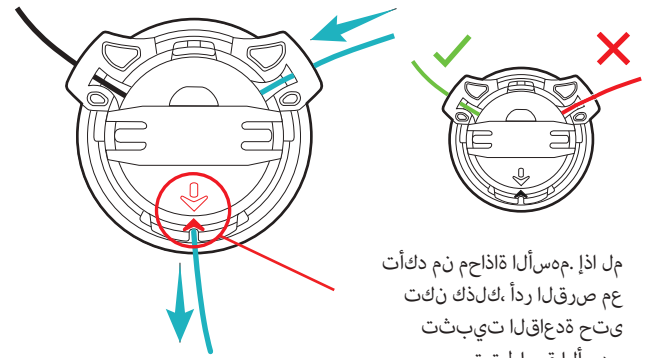

مل اذ. مهسالل ةاذاحم نم دكأت
عم صرقلل ردأ، كلذك نكت
يتح ةدقلا تيبت
مهسالل قباطت

7. نم مس ١٠ يلل اوح سقو، عطاقلا طاقن نم دئاللا طابردل ببحسا
طابردل صق. صرقلل نم يف لخلل ءزجلل ليللدل رخأ نم طابردل
كسالل ةعطاق مادختساب

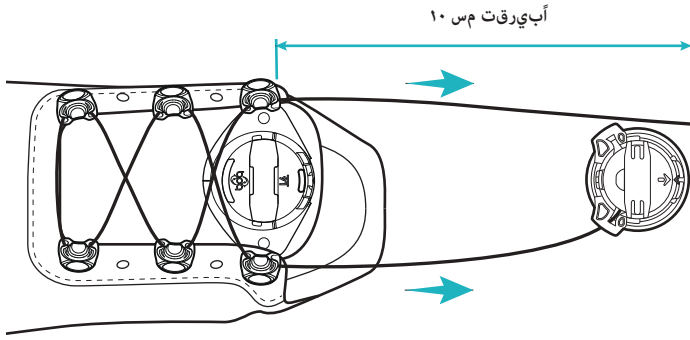

9. ببحسا م. م. ٥ يلل اوح ليللدل فرطلا صقو، ةطيسب ةدق ع طبرا
ةركبال يف ةدقلا تيبتل، ةوقب صرقلل مسج لخد ةدقلا
طابردل فرط ءافخو

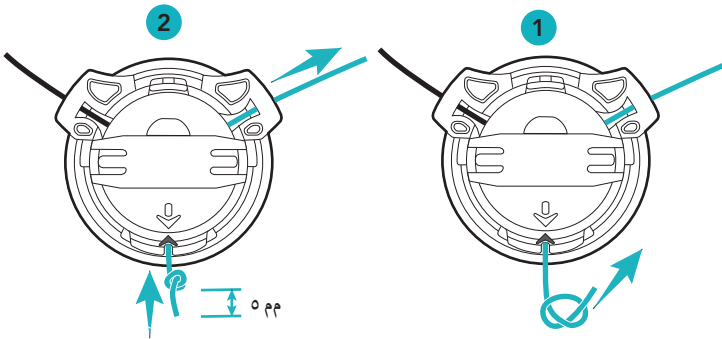

11. طابردل دشل ةعاسلا براقع هاجتاب صرقلل ردأ. ماظنل لمع ربتخا
تاهجومل نم طابردل كف نكمي. أمامت هري رحتل جراخلل هبحساو
عيرس علخو ءادترال

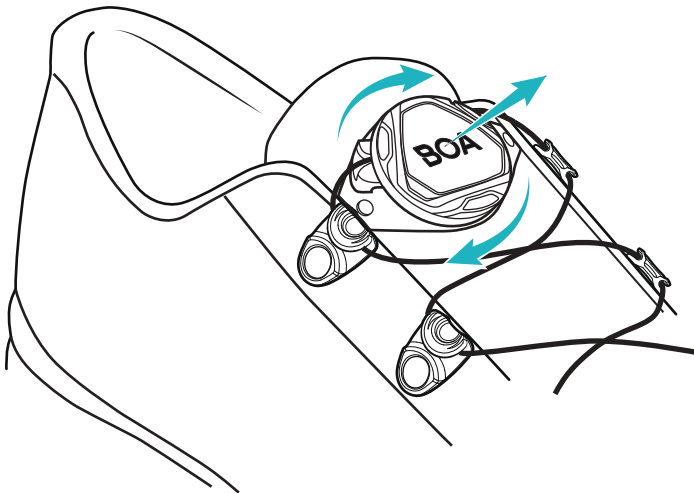

10. تبت م. قوطلل يف ةدوجوملا ةحتفلل يف صرقلل ةدقلا لخدأ
جرخي ثيحب، قوطلل نم يولعلل ءزجلل يف صرقلل نم طابردل فرط
صرقلل فالغلل نم طابردل

